

股票代號：1333



恩得利工業股份有限公司 ENTERY INDUSTRIAL CO., LTD.

108 年度

年報

本公司網址：<http://www.entery.com.tw/>
查閱年報網址：<http://mops.twse.com.tw/>

中華民國 109 年 6 月 12 日刊印

一、本公司發言人

發言人姓名：呂勝光

職稱：財會部協理

電話：(02) 2999-6992

公司地址：新北市三重區重新路五段 609 巷 8 號 5F-3

電子郵件信箱：victor_lu@entery.com.tw

代理發言人姓名：洪敦義

職稱：總經理室副總

電話：(02) 2999-6992

電子郵件信箱：didier_hung@entery.com.tw

二、總公司、分公司及工廠之地址及電話

總公司：新北市三重區重新路五段 609 巷 8 號 5F-3

電話：(02) 2999-6992

三、辦理股票過戶機構

名稱：中國信託商業銀行代理部

地址：台北市重慶南路一段 83 號 5 樓

電話：(02) 6636-5566

網址：<http://www.chinatrust.com.tw>

四、最近年度財務報告簽證會計師

會計師姓名：黃祥穎、廖年傑

事務所名稱：建智聯合會計師事務所

地址：台中市北區太原北路 130 號 8 樓之 1

電話：(04)2296-6234

網址：<http://www.enwise.com.tw/>

五、海外有價證券掛牌買賣之交易場所名稱及查詢方式：不適用

六、本公司網址

<http://www.entery.com.tw>

目 錄

壹、致股東報告書	1
貳、公司簡介	3
參、公司治理報告	4
一、組織系統	4
二、董事、監察人、總經理、副總經理、協理、各部門及分支機構主管資料	6
三、公司治理運作情形	14
四、會計師公費資訊	28
五、更換會計師資訊	28
六、公司之董事長、總經理、負責財務或會計事務之經理人，最近一年內曾任職於簽證會計師所屬事務所或其關係企業資訊	29
七、最近年度及截至年報刊印日止，董事、監察人、經理人及持股比例超過百分之十之股東股權移轉及股權質押變動情形	30
八、持股比例佔前十大股東間互為財務會計準則公報第六號關係人關係之資訊	31
九、公司、公司之董事、監察人、經理人及公司直接或間接控制之事業對同一轉投資事業之持股數，並合併計算綜合持股比例	32
肆、募資情形	33
一、資本及股份	33
二、公司債辦理情形	37
三、特別股辦理情形	37
四、海外存託憑證辦理情形	37
五、員工認股權憑證辦理情形	37
六、限制員工權利新股辦理情形	37
七、併購或受讓他公司股份發行新股辦理情形	37
八、資金運用計畫執行情形	37
伍、營運概況	38
一、業務內容	38
二、市場及產銷概況	46
三、從業人員	52
四、環保支出資訊	52
五、勞資關係	52
六、重要契約	54

陸、財務概況	55
一、最近五年度簡明資產負債表及損益表	55
二、最近五年度財務分析	60
三、最近年度財務報告之監察人審查報告	63
四、108 年度財務報表	63
五、108 年度合併財務報表	63
六、公司及其關係企業最近年度及截至年報刊印日止，如有發生財務週轉困難情事，及其對本公司財務狀況之影響	63
柒、財務狀況及經營結果之檢討分析與風險事項	75
一、財務狀況分析	75
二、經營結果分析	76
三、現金流量分析	76
四、最近年度重大資本支出對財務業務之影響	77
五、最近年度轉投資政策及獲利或虧損之主要原因與其改善計畫及未來一年投資計畫	77
六、風險管理及評估	77
七、其他重要事項	79
捌、特別記載事項	80
一、關係企業相關事項	80
二、最近年度及截至年報刊印日止，私募普通股辦理情形	85
三、最近年度及截至年報刊印日止，子公司持有或處分本公司股票情形	85
四、其他必要補充說明事項	85
玖、依證交法第三十六條第三項第二款所定對股東權益或證券價格有重大影響之事項	85

壹、致股東報告書

各位股東女士先生

恩得利工業股份有限公司 108 年度股東常會，承蒙各位股東在百忙中撥冗參會，謹代表公司及全體員工感謝各位對公司的支持與愛護。茲將 108 年營運結果及 109 年營運展望報告如下：

壹、108 年度營業計劃執行報告如下：

一、營運成果

合併公司 108 年度營業收入淨額為新台幣 380,869 仟元，稅前損失 2,863 仟元，稅後淨損 6,189 仟元，茲將合併公司 108 年度營業計劃實施成果列示如下：

單位：新台幣仟元

	108 年度 (未經會計師查核)	107 年度	增(減)金額	變動比例
營業收入	380,869	393,447	(12,578)	-3%
營業成本	287,774	329,666	(41,892)	-13%
營業毛利	93,095	63,781	29,314	46%
營業費用	94,841	193,760	(98,919)	-51%
營業淨利(淨損)	(1,746)	(129,979)	128,233	-99%
營業外收入及支出	(1,117)	9,110	(10,227)	-112%
稅前淨損	(2,863)	(120,869)	118,007	-98%
本年度純損	(6,189)	(119,277)	113,088	-95%

本公司個體財務報表截至 108 年 12 月 31 日止之實收資本額為新台幣 745,154 仟元，累積虧損為新台幣 520,596 仟元，累積虧損已達實收資本額二分之一，謹依公司法第 211 條第 1 項規定報告。

二、財務收支及獲利能力分析

(一)108 年度營業活動所產生之現金流入為 15,681 仟元；投資活動所產生之現金流入為 4,160 仟元；融資活動所產生之現金流出為 6,992 仟元，本期淨現金流入為 21,486 仟元。

(二)預算執行情形：本公司無須公開 108 年度財務預測資訊，故不適用。

(三)獲利能力分析：

分析項目 \ 年 度		108 年度 (未經會計師查核)	107 年度
償債 能力	流動比率 (%)	125.00	121.10
	速動比率 (%)	90.25	87.33
	利息保障倍數(倍)	(1.80)	(70.82)
	資產報酬率 (%)	(1.30)	(23.35)

獲利 能力	股東權益報酬率 (%)	(3.37)	(49.29)
	純益率 (%)	(1.62)	(30.32)
	每股虧損 (元)	(0.08)	(1.44)

三、研究發展狀況

建立全新的工站式自動機台之主軸基礎下，持續優化產品組裝製程及自動機台開發，並依不同產品線建立 CCD 自動檢驗/包裝機台，有效提升產出效率，擴充研發能量。

貳、109 年度營業計劃概要

一、經營方針：

- (一) 持續改善生產製程，提升自動化深度與廣度，以強化生產效率。
- (二) 透過產學合作，強化產品技術，提升產品力。
- (三) 經董事會決議通過，已成立新業務工作小組，積極進行電動輪椅殘障車(知名品牌 Kenguru)暨汽車連接器等汽車電子新產品之導入作業，提升新產品銷售比重，藉此提升營運績效與成長空間。註：可利用 Kenguru 關鍵字在 google 與 YouTube 找到相關資料。

二、預期銷售成長及依據

依據目前市場狀況及未來電子資訊產業/新業務導入發展推估，109 年銷售應可較 108 年度成長至少 5~10%。同時，期望新經營團隊所帶來之新業務，或可帶來新營收與獲利之成長動力。

三、營業目標：

- (一) 配合相關應用產品之發展趨勢，建立品質、交期與價格之競爭優勢，以提高市場佔有率。
- (二) 強化產品開發能力，深化與品牌業者之合作關係。
- (三) 持續強化供應鏈平台管理，提升整體企業體的營運應變能力。
- (四) 擬透過國際併購，強化公司業務與獲利能力。

展望 109 年度，因應外在環境及市場趨勢，本公司為增加競爭優勢，除了持續導入自動化設備，降低人工成本，以提高生產效率，並積極切入國際品牌大廠，以國際併購追求更高的獲利、客戶與投資者之滿意度。

最後謹代表恩得利經營團隊，向全體股東致上最誠摯謝意並 敬祝各位股東 健康快樂!

董事長：福優投資



經理人：康榮



會計主管：呂勝



貳、公司簡介

一、設立日期：民國八十二年十月十六日

二、公司沿革：

1.	民國 82 年	成立恩得利工業股份有限公司，實收資本額伍佰萬元。
2.	民國 82 年	從產品研發、模具設計、製造、射出到產品組裝，掌握完整製程。
3.	民國 82 年	所生產之各式內鍵式連接器產品均獲得 UL 認證。
4.	民國 82 年	與美國廠商配合從事 OEM、ODM 生產。
5.	民國 84 年	推動 ISO 9000 申請認證。
6.	民國 84 年	成功以 E&T 品牌打入市場，並為美日德之電腦製造商所採用。
7.	民國 86 年	通過 BSI ISO 9000 認證。
8.	民國 88 年	研發出生產高精密及更小化之連接器。
9.	民國 88 年	資本額增至壹仟萬元。
10.	民國 90 年	成立 E&T ELECTRONIC CO., Ltd.(BVI)(境外公司)
11.	民國 90 年	資本額增至新台幣陸仟玖佰參拾萬元。
12.	民國 91 年	大陸蘇州獨資廠開始生產出貨。
13.	民國 91 年	資本額增至新台幣壹億柒仟伍佰萬元。
14.	民國 92 年	資本額增至新台幣貳億柒仟陸佰零參萬貳仟柒佰玖拾元，並於 5 月補辦公開發行。
15.	民國 92 年	8 月資本額增至新台幣參億貳仟陸佰萬元整。
16.	民國 93 年	1 月現金增資發行普通股貳百萬股，每股以新台幣三十五元溢價發行，總額柒仟萬包括資本額由貳仟萬元增為參億肆仟陸佰萬元，及溢價部份伍仟萬元列入資本公積。
17.	民國 93 年	轉投資 Pro-Tech Precision Holding Inc.暨大陸昆山廠。
18.	民國 93 年	8 月資本額增至新台幣伍億肆仟萬元，暨設立南京廠。
19.	民國 94 年	大陸南京獨資廠開始生產出貨。
20.	民國 94 年	大陸昆山子公司開始量產。
21.	民國 94 年	通過中華民國證券櫃檯買賣中心審查及股票上櫃交易。
22.	民國 94 年	8 月資本額增至新台幣陸億壹仟萬元。
23.	民國 95 年	3 月現金增資發行普通股捌百萬股，每股以新台幣四十元溢價發行，總額參億貳仟萬包括資本額由捌仟萬元增為陸億玖仟萬元，及溢價部份貳億肆仟萬元列入資本公積。
24.	民國 95 年	8 月資本額增至新台幣捌億壹仟萬元。
25.	民國 96 年	8 月資本額增至新台幣捌億參仟貳拾伍萬元。
26.	民國 96 年	12 月私募現金增資發行普通股壹仟柒百萬股，每股以新台幣十五元溢價發行總額壹億柒仟萬元，包括資本額由捌億參仟貳拾伍萬元增為十億零貳拾伍萬元，及溢價部份貳億肆仟萬元列入資本公積。
27.	民國 97 年	11 月資本額增至新台幣壹拾億貳仟伍佰貳拾伍萬陸仟貳佰伍拾元。
28.	民國 98 年	2 月董事會決議通過處份子公司 Pro-tech 股權以間接處分世華精密電子(昆山)有限公司。
29.	民國 103 年	4 月大陸南京獨資廠進行清算。
30.	民國 105 年	6 月股東會通過辦理減、增資案;10 月完成減資作業,資本額降至新台幣陸億壹仟伍佰壹拾伍萬參仟柒佰伍拾元。
31.	民國 105 年	6 月設立子公司樂怡有限公司;8 月新加坡設立子公司 Easy Go Technology Pte.Ltd.
32.	民國 106 年	12 月資本額增至新台幣柒億肆仟伍佰壹拾伍萬參仟柒佰伍拾元整。

參、公司治理報告

一、組織系統

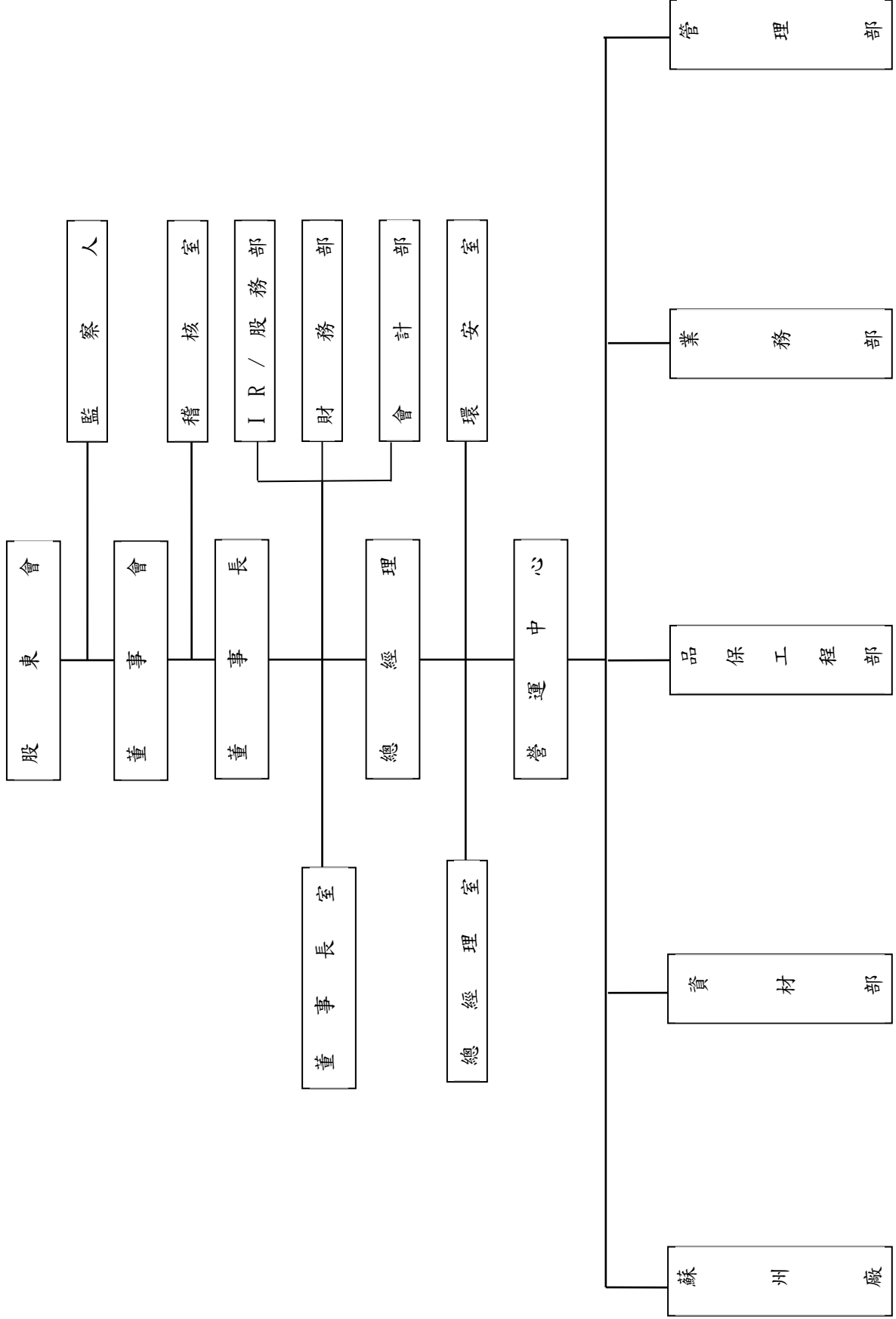

部門別	部門職掌
稽核室	協助公司內控制度、稽核制度及各項管理制度之建立、稽核以達執行之有效性及效率。
總經理室	秉承公司政策，擬訂經營策略與方針，綜理公司各部門之運作，重要事項與業務之規劃、協調、執行及考核。
財務部	公司財務調度、資金管理、財務資訊之編製、彙總、整理與分析等。
IR/股務部	辦理召開股東會、董事會之事項、辦理增資及發放事項、公告申報主管機關規定之相關事項及股東查詢之協助等股務事務。
會計部	公司各項帳務處理，成本、會計及經營管理資訊之編製、彙總、整理與分析等事項。
管理部	(1)公司安全防護、總務、勞工安全衛生等。 (2)公司人事任用、薪資、教育訓練、員工福利等。 (3)人力資源規劃、規章制度之建立及增修。 (4)固定資產管理、辦公事務用品採購修繕等總務、廠務及各項行政支援服務。 (5)公司內部資訊管理、網路問題諮詢並提供網際網路技術之支援。 (6)電腦應用系統之規劃開發評估及管理。 (7)電腦相關週邊設備規劃及維護。
業務部	(1)配合公司政策與目標，擬定年度業績及利潤。 (2)擔任公司與客戶間溝通橋樑，反饋市場趨勢與客戶之需求。 (3)瞭解產品市場需求及技術發展之趨勢，以訂定未來發展方向 (4)客戶關係維護、客戶服務及相關問題之排除、溝通與協調。 (5)確立市場行銷方向、開發並爭取具有潛力之客戶，以爭取訂單，使公司獲利。 (6)負責計畫、組織、督導及協調業務單位之執行績效。
資材部	(1)生產日程排定與實績掌握檢討處置。 (2)生產原料、存量管制。 (3)成品倉庫管理、包裝管理、出貨管理。 (4)供應商的開發、訪查、選擇及決定。 (5)依需求開立並發出採購單。 (6)購料交期控制與逾期之跟催及處理。
品保工程部	(1)秉承公司政策，擬訂品保處策略與方針，綜理集團內品質系統之運作。 (2)品質管理系統的規劃與目標之擬定。 (3)持續改善方案之推動與監督執行。 (4)統籌運用產品研發資源、技術更新及品質提升。 (5)開發客戶委託設計產品及新產品。 (6)規畫新產品研發案。 (7)研究生產製程的評估、規劃、改進修正。 (8)產品品質提昇、品質活動之推行、產品安規、產品測試及生產相關問題之解決等。 (9)建立設計核心技術。

二、董事、監察人、總經理、副總經理、協理、各部門及分支機構主管資料

(一)董事及監察人:

1.董事及監察人資料

109年04月26日

職稱	國籍	姓名	性別	選任日期	初次選任日期	選任時持有股份		現在持有股份		代表人現在持有股份		配偶、未成年子女現在持有股份		利用他人名義持有股份		主要經(學)歷	目前兼任本公司及其他公司之職務	具配偶或二親等以內關係之其他主管、董事或監察人			備註	
						股數	持股比例	股數	持股比例	股數	持股比例	股數	持股比例	股數	持股比例			職稱	姓名	關係		
董事長兼總經理	中華民國	福投資有限公司代表人:康寶榮(註3)		106.6.22	3	106.6.22	6,000	0.01%	6,000	0.01%	0	0%	0	0%	0	0%	福優投資有限公司負責人 恩得利電子(蘇州)有限公司董事 鼎聚綠能股份有限公司負責人 文參股份有限公司董事	無	無	無	註7	
董事	中華民國	福投資有限公司代表人:林有欽		106.6.22	3	106.6.22	2,000	0.00%	2,000	0.00%	2,007,168	2.69%	0	0%	8,370,000	11.23%	思得利電子(蘇州)有限公司董事長 上群電子(昆山)有限公司董事長 樂怡有限公司董事長 E&T Electronics Co., Ltd. 董事 Tearia Technologies Ltd. 董事 EASY GO TECHNOLOGY PTE. LTD. 董事長	無	無	無		
董事	中華民國	福投資有限公司代表人:錢震亞(註4)		106.6.22	3	106.6.22	2,000	0.00%	2,000	0.00%	0	0%	0	0%	0	0%	美國 Rutgers University 分子生物學/生物化學系學士 國立台灣大學化學系學士 美國克靈森雅資深研究員 美國艾科連(ACTGene.me)董事	蘇州威視塑業有限公司副董事長 廈門海晉生物科技有限公司副董事長	無	無	無	
董事	中華民國	福投資有限公司代表人:吳永森		106.6.22	3	106.6.22	6,000	0.01%	8,370,000	11.23%	0	0%	0	0%	0	0%	美國紐約長島大學企業管理碩士 國立中興大學財稅系法學士 裕隆汽車集團關聯機構總經理	上海博會醫院管理有限公司副董事長	無	無	無	

職稱	國籍	姓名	性別	選任日期	任期	初次選任日期	選任時持有股份		現在持有股份		代表人現在持有股份		配偶、未成年子女現在持有股份		利用他人名義持有股份		主要經(學)歷	目前兼任本公司及其他公司之職務	具配偶或二親等以內關係之其他主管、董事或監察人			備註
							股數	持比率	股數	持比率	股數	持比率	股數	持比率	股數	持比率			職稱	姓名	關係	
獨立董事	中華民國	蔡孟勳(註2、6)	男	107.6.22	2	107.6.22	13,479	0.02%	13,479	0.02%	0	0%	0	0%	0	0%	加拿大皇家大學企管碩士 浩鑫股份有限公司 處長	微欣能源科技股份有限公司 副總經理	無	無	無	
獨立董事	中華民國	許東榮(註2)	男	107.8.9	2	107.8.9	231,000	0.31%	359,000	0.48%	0	0%	103,000	0.14%	0	0%	國立臺東高級商業職業學校 大揚自動化科技有限公司 經理	無	無	無	無	
監察人	中華民國	洪鏡伸(註8)	男	106.6.22	3	104.6.23	0	0.00%	0	0%	0	0%	0	0%	0	0%	California State University North ridge multimedia management O2micro international Co. Ltd. Business consultant 科鴻科技股份有限公司總經理	緻君國際實業股份有限公司 負責人 順益材料股份有限公司 負責人 中山辰元紡織科技股份有限公司 負責人	無	無	無	無

註1：本公司於106.6.22日股東會進行董事改選，改選後董事為福裕投資有限公司(代表人：林有欽)、福裕投資有限公司(代表人：張冕徽)、福優投資有限公司(代表人：WICHARN SIRICHAI EKAWAT)、福融投資有限公司(代表人：楊政彬)、陳厚銘、胡同來，其中陳厚銘、胡同來為獨立董事，監察人為福創投資有限公司(代表人：蔡昱諭)、施炳全及洪鏡伸，任期為106.6.22日至109.6.21日止。

註2：獨立董事陳厚銘、胡同來及監察人福創投資有限公司辭任及解任，於107年股東常會及第二次股東臨時會分別補選獨立董事蔡孟勳、監察人楊順德及獨立董事許東榮。

註3：福優投資有限公司106.11.8改派代表人蔡世祿；107.5.4改派代表人陳化成；108.4.1改派代表人林靖吉；109.3.16改派代表人康榮寶；109.3.25董事會通過，推舉福優投資有限公司代表人康榮寶擔任

董事長職務。

註4：福裕投資有限公司108.3.12改派代表人方詳棋；109.3.22代表人方詳棋辭任；109.3.23改派代表人錢震亞。

註5：福融投資有限公司106.11.16改派代表人王貴戊；108.8.21改派代表人李永誠；109.4.16改派代表人蔡元培；109.6.10改派代表人吳永森。

註6：獨立董事蔡孟勳109.4.27辭任，缺額

註7：本公司基於營運管理需要，於109.5.8董事會通過聘任本公司董事長康榮寶先生兼任總經理。為強化董事會之監督機制109.3.25董事會決議通過修訂公司章程第13條，獨立董事由至少2人改為3人，又董事會成員中過半董事未兼任經理人或員工，且由3席獨立董事組成之薪資報酬委員會及審計委員會皆提出建議供董事會參考，未來本公司亦擬提增加獨立董事席次強化監督功能，以落實公司治理。

註8：監察人施炳全108.3.19辭任，缺額；董事林義雄108.7.1辭任，缺額；監察人楊順德109.3.24辭任，缺額；監察人洪鏡伸109.5.28辭任，缺額。

2.法人股東之主要股東：

109年4月26日

法人股東名稱	法人股東之主要股東	法人股東之主要股東持股比例
福優投資有限公司(註1)	康榮寶	100%
福裕投資有限公司	林有欽	100%
福融投資有限公司	林有欽	100%

註1：109.5.13原股東林有欽出資轉讓予康榮寶，改推康榮寶為董事對外代表公司，並辦理負責人變更登記。

3.董事及監察人所具專業知識及獨立性

109年04月26日

姓名	是否具有五年以上工作經驗 及下列專業資格			符合獨立性情形												兼任其他 公開發行 公司獨立 董事家數
	商務、財務、會計或公司業務所須相關科系之公私立大專院校講師以上	法官、檢察官、律師、會計師或其他與公司業務所需之國家考試及格領有證書之專門職業及技術人員	商務、財務、會計或公司業務所須之工作經驗	1	2	3	4	5	6	7	8	9	10	11	12	
福優投資有限公司 代表人:康榮寶	V					V		V	V		V	V	V	V		0
福裕投資有限公司 代表人:林有欽			V							V	V	V	V	V		0
福裕投資有限公司 代表人:錢震亞			V	V	V	V	V	V		V	V	V	V	V		0
福融投資有限公司 代表人:吳永森			V	V	V	V	V			V	V	V	V	V		0
蔡孟勳			V	V	V	V	V	V	V	V	V	V	V	V	V	0
許東榮			V	V	V	V	V	V	V	V	V	V	V	V	V	0
洪兢仲			V	V	V	V	V	V	V	V	V	V	V	V	V	0

註：各董事、監察人於選任前二年及任職期間符合下述各條件者，請於各條件代號下方空格中打“✓”。

- (1) 非公司或其關係企業之受僱人。
- (2) 非公司或其關係企業之董事、監察人(但如為公司與其母公司、子公司或屬同一母公司之子公司依本法或當地國法令設置之獨立董事相互兼任者，不在此限)。
- (3) 非本人及其配偶、未成年子女或以他人名義持有公司已發行股份總數1%以上或持股前十名之自然人股東。
- (4) 非(1)所列之經理人或(2)、(3)所列人員之配偶、二親等以內親屬或三親等以內直系血親親屬。
- (5) 非直接持有公司已發行股份總數5%以上、持股前五名或依公司法第27條第1項或第2項指派代表人擔任公司董事或監察人之法人股東之董事、監察人或受僱人(但如為公司與其母公司、子公司或屬同一母公司之子公司依本法或當地國法令設置之獨立董事相互兼任者，不在此限)。
- (6) 非與公司之董事席次或有表決權之股份超過半數係由同一人控制之他公司董事、監察人或受僱人(但如為公司或其母公司、子公司或屬同一母公司之子公司依本法或當地國法令設置之獨立董事相互兼任者，不在此限)。
- (7) 非與公司之董事長、總經理或相當職務者互為同一人或配偶之他公司或機構之董事(理事)、監察人(監事)或受僱人(但如為公司與其母公司、子公司或屬同一母公司之子公司依本法或當地國法令設置之獨立董事相互兼任者，不在此限)。
- (8) 非與公司有財務或業務往來之特定公司或機構之董事(理事)、監察人(監事)、經理人或持股5%以上股東(但特定公司或機構如持有公司已發行股份總數20%以上，未超過50%，且為公司與其母公司、子公司或屬同一母公司之子公司依本法或當地國法令設置之獨立董事相互兼任者，不在此限)。
- (9) 非為公司或關係企業提供審計或最近二年取得報酬累計金額未逾新臺幣50萬元之商務、財務、會計等相關服務之專業人士、獨資、合夥、公司或機構之企業主、合夥人、董事(理事)、監察人(監事)、經理人及其配偶。但依證券交易法或企業併購法相關法令履行職務之薪資報酬委員會、公開收購審議委員會或併購特別委員會成員，不在此限。
- (10) 未與其他董事間具有配偶或二親等以內之親屬關係。
- (11) 未有公司法第30條各款情事之一。
- (12) 未有公司法第27條規定以政府、法人或其代表人當選。

(二)總經理、副總經理、協理、各部門及分支機構主管資料:

109年06月01日

職稱	國籍	姓名	性別	就任日期	持有股份		配偶、未成年子女持有股份		利用他人名義持有股份		主要經(學)歷	目前兼任其他公司之職務	具配偶或二親等以內關係之經理人	
					股數	持股比例(%)	股數	持股比例(%)	股數	持股比例(%)			職稱	姓名
董事長兼總經理 (註)	中華民國	康榮寶	男	109.05.08	0	0%	0	0%	0	0%	美國 Stern School Of Business, New York University 會計學博士 國立政治大學會計系學士、碩士 新加坡管理大學李光前商學院應用財務管理系客座教授	鼎聚綠能股份有限公司 負責人 文參股份有限公司 董事	無	無
副總經理	中華民國	洪敦義	男	107.08.01	0	0%	600	0%	0	0%	淡江大學/東語系 昇貿科技(股)公司/總經理 哈利瑪有限公司/所長	無	無	無
副總經理	中華民國	王貴戊	男	109.05.22	0	0%	0	0%	0	0%	知本國中 鑫望企業有限公司/負責人 大揚自動化科技有限公司負責人	無	無	無
協理	中華民國	呂勝光	男	109.05.08	0	0%	0	0%	0	0%	政治大學會計系學士、碩士 中國廈門大學會計系博士 中華航空公司財務部 富驛時尚酒店財務長	無	無	無
協理	中華民國	吳清棋	男	106.08.01	0	0%	0	0%	0	0%	新埔技術學院工管科 詠嘉精密工業/QA 專員 連鎖網咖/維修技工 劫皇企業(股)公司/QA 工程師	無	無	無
協理	中華民國	江淑華	女	106.08.01	138,900	0.19%	0	0%	0	0%	醒吾高中/服裝設計科 華豐公司/QC 品檢員 日馳公司/採購助理	無	無	無
協理	中華民國	陳文凌	男	107.08.01	0	0%	0	0%	0	0%	中原大學/企管系 華隆(股)公司/行政課長	無	無	無

註：本公司基於營運管理需要，於109.5.8董事會通過聘任本公司董事長康榮寶先生兼任總經理。為強化董事會之監督機制109.3.25董事會決議通過修訂公司章程第13條，獨立董事由至少2人改為3人，又董事會成員中過半董事未兼任經理人或員工，且由3席獨立董事組成之薪資報酬委員會及審計委員會皆可提出建議供董事會參考，未來本公司亦擬規畫增加獨立董事席次強化監督功能，以落實公司治理。

(三)最近年度支付董事(含獨立董事)、監察人、總經理及副總經理之酬金：

1.一般董事及獨立董事之酬金

108年12月31日;單位：新台幣仟元

職稱	姓名	董事酬金				兼任員工領取相關酬金			A、B、C及D等四項總額占稅後純益之比例(%)		A、B、C、D、E、F及G等七項總額占稅後純益之比例(%)		取自公司轉投資業母司金類來子司外投事或公酬			
		報酬(A)		董事酬勞(C)(註1)		退職退休金(F)		薪資、獎金及特支費等(E)		退職退休金(F)		員工酬勞(G)(註1)				
		本公司	財務報告內所有公司	本公司	財務報告內所有公司	本公司	財務報告內所有公司	本公司	財務報告內所有公司	本公司	財務報告內所有公司	本公司		財務報告內所有公司		
董事長	福裕投資有限公司 代表人：林有欽	0	0	0	120	120	0	0	0	0	0	0	0	-1.94	-1.94	無
董事	福裕投資有限公司 代表人：方詳棋(註4)	0	0	0	0	0	0	2,954	4,354	0	0	0	0	-47.73	-70.35	無
董事	林義雄(註6)	0	0	0	60	60	0	715	1,259	2,025	2,025	0	0	-45.24	-54.03	無
董事	福優投資有限公司 (註3)	0	0	0	120	120	0	0	0	0	0	0	0	-1.94	-1.94	無
董事	福融投資有限公司 (註5)	0	0	0	120	120	0	0	0	0	0	0	0	-1.94	-1.94	無
獨立董事	代表人：王貴成	0	0	0	0	0	0	520	520	27	27	0	0	-8.84	-8.84	無
獨立董事	蔡孟勳(註2、7)	0	0	0	120	120	0	0	0	0	0	0	0	-1.94	-1.94	無
獨立董事	許東榮(註2)	0	0	0	120	120	0	0	0	0	0	0	0	-1.94	-1.94	無

1.請敘明獨立董事酬金給付政策、制度、標準與結構，並依所擔負之職責、風險、投入時間等因素敘明與給付酬金數額之關聯性；本公司獨立董事之報酬，依公司章程辦理，依其對本公司營運參與之程度及貢獻之價值，並參酌同業通常之水準議定之。

2.除上表揭露外，最近年度公司董事為財務報告內所有公司提供服務(如擔任非屬員工之顧問等)領取之酬金：獨立董事蔡孟勳及許東榮擔任薪酬委員會分別支領車馬費新台幣160仟元及40仟元。

註1：本公司於106.6.22日股東會進行董事改選，改選後董事為福裕投資有限公司(代表人：林有欽)、福創投資有限公司(代表人：張晃徽)、林義雄、福優投資有限公司(代表人：WICHARN SIRICHAI EKAWAT)、福融投資有限公司(代表人：楊政彬)、陳厚銘、胡同來，其中陳厚銘、胡同來為獨立董事，監察人為福創投資有限公司(代表人：蔡晏諭)、施炳全及洪統伸，任期為106.6.22日至109.6.21日止。

註2：獨立董事陳厚銘、胡同來及監察人福創投資有限公司(代表人：蔡晏諭)、施炳全及洪統伸，任期為107年股東常會及第二次股東臨時會分別補選獨立董事蔡孟勳及獨立董事許東榮。

註3：福優投資有限公司106.11.8改派代表人陳化成；108.4.1改派代表人林清吉；109.3.16改派代表人康崇實；109.3.25董事會通過，推舉福優投資有限公司代表人康崇實擔任董事長職務。

註4：福融投資有限公司106.11.16改派代表人王貴成；108.8.21改派代表人李永誠；109.4.16改派代表人蔡元培；109.6.10改派代表人吳永森。

註5：董事林義雄108.7.1辭任，缺額；

註6：董事林義雄109.4.27辭任，缺額

註7：獨立董事蔡孟勳109.4.27辭任，缺額

2. 監察人之酬金

108年12月31日;單位:新台幣仟元

職稱	姓名	監察人酬金						A、B及C等三項總額占稅後純益之比例(%)		領取來自子公司以外轉投資或母公司酬金
		報酬(A)		酬勞(B) (註1)		業務執行費用(C)		本公司	財務報告內所有公司	
		本公司	財務報告內所有公司	本公司	財務報告內所有公司	本公司	財務報告內所有公司			
監察人	洪兢伸(註5)	0	0	0	0	120	120	-1.94	-1.94	無
監察人	施炳全(註3)	0	0	0	0	20	20	-0.32	-0.32	
監察人	楊順德(註2、4)	0	0	0	0	120	120	-1.94	-1.94	

註1:本公司於106.6.22日股東會進行董事改選,改選後董事為福裕投資有限公司(代表人:林有欽)、福裕投資有限公司(代表人:張晁徽)、林義雄、福優投資有限公司(代表人:WICHARN SIRICHAIEKAWAT)、福融投資有限公司(代表人:楊政彬)、陳厚銘、胡同來,其中陳厚銘、胡同來為獨立董事,監察人為福創投資有限公司(代表人:蔡旻諭)、施炳全及洪兢伸,任期為106.6.22日至109.6.21日止。

註2:107年股東常會解任監察人福創投資有限公司,並補監察人楊順德。

註3:監察人施炳全108.3.19辭任,缺額。

註4:監察人楊順德109.3.24辭任,缺額。

註5:監察人洪兢伸109.5.28辭任,缺額。

3. 總經理及副總經理之酬金

108年12月31日;單位:新台幣仟元

職稱	姓名	薪資(A)		退職退休金(B)		獎金及特支費等等(C)		員工酬勞金額(D)(註1)				A、B、C及D等四項總額占稅後純益之比例(%)		有無領取來自子公司以外轉投資或母公司酬金
		本公司	財務報告內所有公司	本公司	財務報告內所有公司	本公司	財務報告內所有公司	本公司		財務報告內所有公司		本公司	財務報告內所有公司	
								現金金額	股票金額	現金金額	股票金額			
董事長	林有欽	2,580	3,980	0	0	374	374	0	0	0	0	-47.73	-70.35	無
總經理	蘇衍榮	1,061	2,166	69	69	601	601	0	0	0	0	-27.97	-45.82	無
總經理	陳伯法	837	837	33	33	117	117	0	0	0	0	-15.95	-15.95	無
副總經理	洪敦義	1,098	2,313	73	73	2	2	0	0	0	0	-18.95	-38.58	無
副總經理	王貴戊	520	520	27	27	0	0	0	0	0	0	-8.84	-8.84	無

註1:107年度因虧損撥補,並於108.6.27股東常會通過,依公司法232條第二項規定不分配股利。

註2:蘇衍榮於108.08.31離職

註3:陳伯法於109.03.31離職

註4:王貴戊於108.03.22調任顧問,於108.08.31離職。

4.前五位酬金最高主管之酬金

108年12月31日;單位:新台幣仟元

職稱	姓名	薪資(A)		退職退休金(B)		獎金及特支費等等(C)		員工酬勞金額(D)(註1)				A、B、C及D等四項總額占稅後純益之比例(%)		領取來自子公司以外轉投資事業或母公司酬金
		本公司	財務報告內所有公司	本公司	財務報告內所有公司	本公司	財務報告內所有公司	本公司		財務報告內所有公司		本公司	財務報告內所有公司	
								現金金額	股票金額	現金金額	股票金額			
董事長	林有欽	2,580	3,980	0	0	374	374	0	0	0	0	-47.73	-70.35	無
副董	林義雄	715	1,259	2,025	2,025	0	0	0	0	0	0	-44.27	-53.06	無
總經理	蘇衍榮	1,061	2,166	69	69	601	601	0	0	0	0	-27.97	-45.82	無
副總	洪敦義	1,098	2,313	73	73	2	2	0	0	0	0	-18.95	-38.58	無
財會協理	鄭龍駿	1,289	1,689	79	79	2	2	0	0	0	0	-22.14	-28.60	無

註1:107年度因虧損撥補,並於108.6.27股東常會通過,依公司法232條第二項規定不分配股利。

註2:林義雄108.7.1辭任

註3:蘇衍榮於108.08.31離職

註4:鄭龍駿於109.05.08離職

5.分派員工酬勞之經理人姓名及分派情形

108年12月31日;單位:新台幣仟元

職稱	姓名	股票金額	現金金額(註1)	總計	總額占稅後純益之比例(%)
經理人	董事長 林有欽	0	0	0	0
	副董 林義雄(註2)				
	總經理 蘇衍榮(註3)				
	總經理 陳伯法(註4)				
	副總經理 洪敦義				
	日用品事業群副總經理 王貴戊(註5)				
	品保協理 吳清棋				
	資材協理 江淑華				
財會協理 鄭龍駿(註6)					

註1:107年度因虧損撥補,並於108.6.27股東常會通過,依公司法232條第二項規定不分配股利。

註2:林義雄108.7.1辭職

註3:蘇衍榮於108.8.31離職

註4:陳伯法於109.3.31離職

註5:王貴戊於108.3.22調任顧問,於108.8.31離職。

註6:鄭龍駿於109.5.8離職

(四)分別比較說明本公司及合併報表所有公司於近二年度支付本公司董事、監察人、總經理及副總經理報酬金總額占稅後純益比例之分析並說明給付酬金之政策、標準與組合、訂定酬金之程序與經營績效、未來風險之關聯性：

職稱	108 年度				107 年度			
	酬金總額(仟元)		占稅後純益比例(%)		酬金總額(仟元)		占稅後純益比例(%)	
	本公司	合併報表內 所有公司	本公司	合併報表內 所有公司	本公司	合併報表內 所有公司	本公司	合併報表內 所有公司
董事	780	780	-12.60	-12.60	800	800	-0.67	-0.67
監察人	260	260	-4.20	-4.20	312	312	-0.26	-0.26
總經理及副總經理	6,096	9,816	-98.50	-98.50	5,102	8,002	-4.28	-6.71

- (1)董事及監察人之報酬授權董事會依同業通常之水準議定之;董事及監察人之車馬費，其數額由董事會決議之。董事、監察人因執行職務之報酬，不論盈餘虧損均應支付。
- (2)總經理及副總經理之酬金包括薪資、獎金、員工紅利等，則係依公司章程及酬金(薪資)管理相關規定辦理，交由薪資報酬委員會審核並經董事會決議通過。
- (3)最近兩年度本公司除給付董監事之車馬費及部份董事在公司任職之薪資外，並無其他酬金之給付，所給付之各項酬金已充份考量公司經營績效及未來經營風險，對本公司未來風險尚無重大影響。

三、公司治理運作情形

(一)董事會運作情形最近年度董事會開會 10(A)次，董事出席情形如下：

職稱	姓名	實際出(列)席次數 (B)	委託出席次數	實際出(列)席率 (%)【B/A】	備註
董事長	福裕投資有限公司 (代表人:林有欽)	10	0	100%	
董事	福裕投資有限公司 (代表人:方詳棋)	6	1	60%	108.3.12 就任 109.3.22 辭任改派
董事	福裕投資有限公司 (代表人:錢震亞)	3	0	30%	109.3.23 就任
董事	林義雄	0	0	0%	108.7.1 辭任(缺額)
董事	福優投資有限公司 (代表人:陳化成)	0	1	0%	107.5.4 就任 108.4.1 辭任改派
董事	福優投資有限公司 (代表人:林清吉)	6	0	60%	108.4.1 就任 109.3.16 辭任改派
董事	福優投資有限公司 (代表人:康榮寶)	3	0	30%	109.3.16 就任
董事	福融投資有限公司 (代表人:王貴戊)	4	0	40%	106.11.16 就任； 108.8.21 辭任改派
董事	福融投資有限公司 (代表人:李永誠)	3	0	30%	108.8.21 就任； 109.3.24 辭任改派
董事	福融投資有限公司 (代表人:蔡元培)	1	0	10%	109.4.16 就任
獨立董事	蔡孟勳	9	0	90%	107.6.22 就任 109.4.27 辭任(缺額)
獨立董事	許東榮	7	1	70%	107.8.9 就任

註1：本公司於 106.6.22 日股東會進行董監事改選，改選後董事為福裕投資有限公司(代表人：林有欽)、福裕投資有限公司(代表人：張晃徽)、林義雄、福優投資有限公司(代表人：WICHARN SIRICHA EKAWAT)、福融投資有限公司(代表人：楊政彬)、陳厚銘、胡同來，其中陳厚銘、胡同來為獨立董事，任期為 106.6.22 日至 109.6.21 日止。

註2：獨立董事陳厚銘、胡同來及監察人福創投資有限公司辭任及解任，於 107 年股東常會及第二次股東臨時會分別補選獨立董事蔡孟勳、監察人楊順德及獨立董事許東榮。

其他應記載事項：

一、董事會之運作如有下列情形之一者，應敘明董事會日期、期別、議案內容、所有獨立董事意見及公司對獨立董事意見之處理：

(一)證券交易法第 14 條之 3 所列事項：

開會日期 (期別)	議案內容	獨立董事意見及公司對獨立董事意見之處理
108 年 3 月 22 日 (108 年第一次)	1. 出具「107 年度內部控制制度自行評估報告」及「內部控制制度聲明書」 2. 修訂本公司內控、內稽之「取得或處分資產作業」及「取得或處分資產處理程序」、「子公司取得或處分資產處理程序」案 3. 修訂本公司內控、內稽之「資金貸與他人作業」、「資金貸與他人作業程序」、「子公司資金貸與他人作業辦法」、內控、內稽之「融資循環-背書保證作業」、「背書保證作業程序」、「子公司背書保證作業辦法」案 4. 本公司獨立董事之會議出席費給付方式變更乙案決議：此案經全體出席董事同意通過，維持原給付方式	未有其他意見，所有獨立董事核准通過。 公司對獨立董事意見之處理：無

	5.審查本公司民國 107 年擬實施之各項薪資報酬項目案	
	6.審查本公司應提交薪酬委員會進行薪酬預審之適用經理人範圍案。	
	7.討論本公司薪酬委員會民國 108 年之工作計劃案	
	8.本公司董事報酬及高階主管減薪一案	
	9.審查本公司民國 108 年擬實施之各項薪資報酬項目案	
	10.審查本公司應提交薪酬委員會進行薪酬預審之適用經理人範圍案	
	11.討論本公司薪酬委員會民國 108 年之工作計劃案	
108 年 8 月 13 日 (108 年第四次)	1.修訂本公司內控制度之「融資循環-出納收支作業」、「票據領用管理辦法」、「支票管理辦法」案	
108 年 10 月 22 日 (108 年第五次)	1.清算恩峰實業(股)公司	
109 年 1 月 21 日 (109 年第一次)	1.辦理現金增資私募普通股案	
109 年 3 月 25 日 (109 年第二次)	1.出具「108 年度內部控制制度自行評估報告」及「內部控制制度聲明書」	
	2.增訂本公司內控、內稽之「審計委員會議事運作之管理」、「審計委員會組織規程」案	
	3.修訂本公司「取得或處分資產處理程序」、「資金貸與他人作業程序」、「背書保證作業程序」、「股東會議事規則」、「董事、監察人選舉辦法」、「道德行為準則」案	
	臨時動議：我司股東許采彤於 109 年 3 月 13 日寄發存證信函予監察人洪兢伸先生，對董事長林有欽先生以個人名下福融投資有限公司對外向康輝投資股份有限公司借款，並以恩得利公司為借款之連帶保證人一事，提請討論。	決議不同意追認本項連帶保證責任。 公司對獨立董事意見之處理：無
109 年 3 月 25 日 (109 年第三次)	核准終止委任「德昌聯合會計師事務所」案	未有其他意見，所有獨立董事核准通過。
109 年 5 月 8 日 (109 年第四次)	1.聘任呂勝光博士為本公司財會主管案	公司對獨立董事意見之處理：無
	2.核准委任「建智聯合會計師事務所」案	
	3.處分子公司「樂怡有限公司」與孫公司「新加坡 Easy Go Technology PTE Ltd.」案	

(二)除前開事項外，其他經獨立董事反對或保留意見且有紀錄或書面聲明之董事會議決事項：無。

二、董事對利害關係議案迴避之執行情形，應敘明董事姓名、議案內容、應利益迴避原因以及參與表決情形：

開會日期 (期別)	董事名稱	議案內容	利益迴避原因	參與表決情形
109 年 3 月 25 日 (109 年第二次)	福裕投資有限公司(代表人:林有欽)	臨時動議： 1. 我 司 股 東 許 采 彤 於 109 年 3 月 13 日 寄 發 存 證 信 函 予 監 察 人 洪 兢 伸 先 生， 對 前 董 事 長 林 有 欽 先 生 以 個 人 名 下 福 融 投 資 有 限 公 司 對 外 向 康 輝 投 資 股 份 有 限 公 司 借 款， 並 以 恩 得 利 公 司 為 借 款 之 連 帶 保 證 人 一 事， 提 請 討 論。 2. 關 於 前 董 事 長 林 有 欽 先 生 違 反 證 交 法 第 171 條 是 否 對 其 提 起 假 扣 押	迴避之董事為本案之對象	1. 未參與討論及表決其餘出席董事決議：不同意追認本項連帶保證責任。 1. 未參與討論及表決其餘出席董事決議：接續召開 109 年第三次董事會議選任之。
109 年 3 月 25 日	福裕投資有限公	選任董事長案	迴避之董事為本	不參與討論及表決，

(109年第三次)	司(代表人:林有欽)		案之對象	其餘出席董事同意照案通過,推舉法人董事福優投資有限公司代表人康榮寶博士擔任董事長職務。
-----------	------------	--	------	---

三、上市上櫃公司應揭露董事會自我(或同儕)評鑑之評估週期及期間、評估範圍、方式及評估內容等資訊,並填列附表二(2)董事會評鑑執行情形:本公司尚未辦理董事會評鑑事宜,故不適用。

四、當年度及最近年度加強董事會職能之目標(例如設立審計委員會、提昇資訊透明度等)與執行情形評估:

- 1.本公司依循相關法令設置薪酬委員會,負責協助董事會定期評估並訂定董事及經理人之薪資報酬,及定期檢討董事及經理人績效評估與薪資報酬之政策、制度、標準與結構。
- 2.本公司108年度及截至109年5月8日止,董事會議案內容、程序及董事自律原則均依董事會議事規範執行。
- 3.本公司為強化公司治理,預計於109年完成審計委員會及獨立董事之設置,以強化董事會監督功能。

(二)監察人參與董事會運作情形最近年度董事會開會10(A)次,列席情形如下:

職稱	姓名	實際出席(列)席次數(B)	委託出席次數	實際出席(列)席率(%)【B/A】	備註
監察人	楊順德	1	0	10%	107.6.22 就任 109.3.24 辭任(缺額)
監察人	洪兢伸	3	0	30%	109.5.28 辭任(缺額)
監察人	施炳全	0	0	0%	108.3.18 辭任(缺額)

註1:本公司於106.6.22日股東會進行董監事改選,改選後董事為福裕投資有限公司(代表人:林有欽)、福裕投資有限公司(代表人:張晃徽)、林義雄、福優投資有限公司(代表人:WICHARN SIRICHA EKAWAT)、福融投資有限公司(代表人:楊政彬)、陳厚銘、胡同來,其中陳厚銘、胡同來為獨立董事,任期為106.6.22日至109.6.21日止。

註2:107年股東常會解任監察人福創投資有限公司,並補監察人楊順德。

其他應記載事項:

一、監察人之組成及職責:

(一)監察人與公司員工及股東之溝通情形(例如溝通管道、方式等):

本公司監察人設有之專用電子信箱及電話,若員工及股東有必要時,可透過E-MAIL、電話等方式進行聯絡。

(二)監察人與內部稽核主管及會計師之溝通情形(例如就公司財務、業務狀況進行溝通之事項、方式及結果等)

1.內部稽核主管於稽核項目完成之次月底前交付稽核報告、追蹤報告予獨立董事及監察人查閱,並列席每季定期董事會報告稽核業務。

2.內部稽核主管與全體董事、監察人溝通情形概要:

NO	開會日期	溝通重點	溝通結果
1	108/3/22 董事會	(1)107年10月至108年2月稽核業務報告。 (2)擬出具「107年度內部控制制度自行評估報告」及「內部控制制度聲明書」。 (3)修訂本公司內控、內稽之「取得或處分資產作業」及「取得或處分資產處理程序」、「子公司取得或處分資產處理程序」。 (4)修訂本公司內控、內稽之「資金貸與他人作業」、「資金貸與他人作業程序」、「子公司資金貸與他人作業辦法」、內控、內稽之「融資循環-背書保證作業」、「背書保證作業程序」、「子公司背書保證作業辦法」。	無反對意見。
2	108/5/10 董事會	108年3月至108年4月稽核業務報告。	無表示意見。
3	108/8/13 董事會	(1)108年5月至108年6月稽核業務報告。 (2)修訂本公司內控制度之「融資循環-出納收支作業」、「票據領用管理辦法」、「支票管理辦法」。	無反對意見。
4	108/11/11 董事會	(1)108年7月至108年9月稽核業務報告。 (2)訂定本公司「109年度稽核工作進度計劃表」。	無反對意見。

5	109/3/25 董事會	(1)108年10月至109年2月稽核業務報告。 (2)擬出具「108年度內部控制制度自行評估報告」及「內部控制制度聲明書」。 (3)增訂本公司內控、內稽之「審計委員會議事運作之管理」、「審計委員會組織規程」。 (4)修訂本公司「取得或處分資產處理程序」、「資金貸與他人作業程序」、「背書保證作業程序」、「股東會議事規則」、「董事、監察人選舉辦法」、「道德行為準則」。	無反對意見。
6	109/5/8 董事會	(1)109年3月稽核業務報告。 (2)監察人洪兢伸提問並表示意見： 1.稽核有無針對4/23日檢調偵查案件(兆震、出售下腳廢料收入案)作稽核報告? 2.下腳廢料收入是否為員工福利?是否應適當揭露於財報? 3.稽核目前處理態度?要求稽核主動了解查核上述案件，其金流、細項;是否資金曾流入個人戶頭，致損及公司權益等，在稽核研究後，提供監察人一份詳細報告。洪監察人希望在檢調偵查前，公司內部發揮稽核功能完成完整報告，顯示公司內稽內控之完整性。	1.針對洪監察人所提公司與昆山兆震之催收款項部分，本公司於107年、109年先後收到林有欽總計轉入USD4,800仟元償還昆山兆震對恩得利之積欠。前述仍有若干未匯還本公司仍存於林有欽銀行帳戶之款項。目前該等款項經檢調暫時查扣，林有欽並無法動支。至於留存於中國大陸之350萬人民幣仍存於中國建設銀行專戶及巴城地方政府最終1,258萬人民幣，將責成恩得利蘇州財務人員關注監督匯入中國建設銀行專戶，隨時向台北總公司報告。本稽核部門亦持續追蹤後續處理情形。 2.針對洪監察人所提公司下腳廢料收入案，查核時未發現檢調偵查所懷疑之問題，本稽核部門將重新深入瞭解、審查，最終並針對下腳廢料收入作成稽核專案報告。未來若有改善之必要，本稽核部門將作內稽內控之建議，包括內部控制之作業改善程序與措施，並提報董事會定奪。

3.監察人認為必要時得與會計師面對面或直接連絡方式對談，進行財務狀況溝通。

二、監察人列席董事會如有陳述意見，應敘明董事會日期、期別、議案內容、董事會決議結果以及公司對監察人陳述意見之處理：監察人洪兢伸109/5/8表示意見及處理如上表所列。

(三)審計委員會運作情形：預計於109年完成審計委員會之設置。

(四)公司治理運作情形及其與上市上櫃公司治理實務守則差異情形及原因：

評估項目	運作情形		與上市上櫃公司治理實務守則差異情形及原因
	是	否	
一、公司是否依據「上市上櫃公司治理實務守則」訂定並揭露公司治理實務守則?		V	無重大差異
二、公司股權結構及股東權益		V	無重大差異
(一)公司是否訂定內部作業程序處理股東建議、疑義、糾紛及訴訟事宜，並依程序實施?		V	無重大差異
(二)公司是否掌握實際控制公司之主要股東及主要股東之最終控制者名單?		V	無重大差異
(三)公司是否建立、執行與關係企業間之風險控管及防火牆機制?		V	無重大差異
(四)公司是否訂定內部規範，		V	無重大差異

評估項目	運作情形		與上市上櫃公司治理實務守則差異情形及原因
	是	否	
禁止公司內部人利用市場上未公開資訊買賣有價證券？	V	(四)本公司訂有「道德行為準則」與「內部重大訊息處理作業程序」，禁止公司內部人利用市場上未公開資訊買賣公司之股票或其他具有股權性質之有價證券，並不定期進行相關訊息更新與宣導。	
三、董事會之組成及職責 (一) 董事會是否就成員組成擬訂多元化方針及落實執行？ (二) 公司除依法設置薪資報酬委員會及審計委員會外，是否自願設置其他各類功能性委員會？ (三) 公司是否訂定董事會績效評估辦法及其評估方式，每年並定期進行績效評估，且將績效評估之結果提報董事會，並運用於個別董事薪資報酬及提名續任之參考？ (四) 公司是否定期評估簽證會計師獨立性？	V	(一)本公司設有五席董事，其中二席為獨立董事。 (二)公司除依法設置薪資報酬委員會外，且擬於109年股東常會後設置審計委員會，目前尚未設置其他各類功能性委員會，未來將參酌公司發展狀況與法令規範研議設置。 (三)公司目前尚未訂定董事會績效評估辦法及其評估方式，未來將參酌公司發展狀況與法令規範研議設置。 (四)本公司聘請建智聯合會計師事務所辦理簽證業務，提供本公司「超然獨立性聲明書」，亦遵守相關規定辦理，進行簽證會計師輪調，並經董事會同意通過。	無重大差異 無重大差異 無重大差異 無重大差異
四、上市上櫃公司是否配置適任及適當人數之公司治理人員，並指定公司治理主管，負責公司治理相關事務(包括但不限於提供董事、監察人執行業務所需資料、協助董事、監察人遵循法令、依法辦理董事會及股東會之會議相關事宜、製作董事會及股東會議事錄等)？	V	本公司負責公司治理專職單位為股務單位，並由財會部協理負責督導本項業務，前項公司治理相關事務，至少包括下列內容： (1)辦理公司登記及變更登記。(2)依法辦理董事會及股東會之會議相關事宜，並協助公司遵循董事會及股東會相關法令。(3)製作董事會及股東會議事錄。(4)提供董事執行業務所需之資料、與經營公司有關之最新法規發展，以協助董事遵循法令。(5)與投資人關係相關之事務。(6)其他依公司章程或契約所訂定之事項。	無差異
五、公司是否建立與利害關係人(包括但不限於股東、員工、客戶及供應商等)溝通管道，及於公司網站設置利害關係人專區，並妥適回應利害關係人所關切之重要企業社會責任議題？	V	本公司於公司網站設置投資人專區，設有專責單位負責回應利害關係人所關切之議題，讓利害關係人有足夠的資訊作判斷以維護其權益。	無重大差異
六、公司是否委任專業股務代辦機構辦理股東會事務？	V	本公司已委任專業股務代辦機構「中國信託商業銀行代埋部」辦理股東會事務。	無重大差異
七、資訊公開 (一) 公司是否架設網站，揭露財務業務及公司治理資訊？ (二) 公司是否採行其他資訊揭露之方式(如架設英文網站、指定專人負責公司資訊之蒐集及揭露、落實發言人制度、法人說明會過程放置公司網站等)？ (三) 公司是否於會計年度終了後兩個月內公告並申報年度財務報告，及於規定期限前提早公告並申報第一、二、三季財務報告與各月份營運情形？	V	(一)公司財務業務及公司治理資訊皆依規定揭露於公開資訊觀測站與本公司網站(www.entery.com.tw)，並由專人定期更新。 (二)本公司已架設中英文公司網站並依各部之權責由主管指定專人負責資訊之蒐集及揭露，並落實發言人制度。 本公司於會計年度終了後三個月內公告並申報年度財務報告，且於規定期限前完成公告並申報第一、二、三季財務報告與各月份營運情形。	無重大差異 無重大差異 未來將改善報表編制流程，以加強公司治理。
八、公司是否有其他有助於瞭解公司治理運作情形之重要	V	(一)員工權益：本公司一向以誠信對待員工，透過充實安定員工生活的福利制度及良好的教育訓練制度與員工建立起	無重大差異

評估項目	運作情形		與上市上櫃公司治理實務守則差異情形及原因
	是	否	
資訊（包括但不限於員工權益、僱員關懷、投資者關係、供應商關係、利害關係人之權利、董事及監察人進修之情形、風險管理政策及風險衡量標準之執行情形、客戶政策之執行情形、公司為董事及監察人購買責任保險之情形等）？		<p>互信互賴之良好關係，並著重保障員工權益。</p> <p>(二)僱員關懷：本公司設置職工福利委員會充分照顧同仁及保障其生活條件如：婚喪喜慶及生育補助、醫療建診補助、旅遊補助等等福利措施。</p> <p>(三)投資者關係：本公司設有專人負責投資人關係業務，處理投資人建議、溝通及維護關係等工作。</p> <p>(四)供應商關係：本公司持續推動「綠色採購」，要求原物料供應商需提供聲明，保證其產品不含對環境有害之禁用物質，確保產品符合客戶與歐盟對電子產品所列禁用物質(Restriction of Hazardous Substances, RoHS)法令要求。同時，強化供應商對社會與環境的正面影響，並定期與供應商進行溝通，維持良好關係。</p> <p>(五)利害關係人關係：本公司尊重、維護利害關係人應有之合法權益。</p> <p>(六)董事及監察人進修之情形：本公司之董事均具有產業專業背景及經營管理實務經驗，每年不定期安排參與證券法規及公司治理課程進修，進修情形如下【附表】。</p>	
九、請就臺灣證券交易所股份有限公司公司治理中心最近年度發布之公司治理評鑑結果說明以改善情形，及就尚未改善者提出優先加強事項與措施：本公司未列入受評公司。			

【附表】108年董事及監察人進修之情形：

職稱	姓名	進修日期		主辦單位	課程名稱	進修時數
		起	迄			
董事	福裕投資有限公司 代表人:林有欽	108/11/27	108/11/27	財團法人中華民國證券暨期貨市場發展基金會	董監解讀財務資訊技巧	3
		108/11/27	108/11/27	財團法人中華民國證券暨期貨市場發展基金會	公司治理與董事會運作	3
董事	福裕投資有限公司 代表人:方詳棋	108/07/17	108/07/17	財團法人中華民國證券暨期貨市場發展基金會	「印股票換鈔票」證券詐欺-漫談股票與公司債之發行不法	3
		108/08/15	108/08/15	財團法人中華民國證券暨期貨市場發展基金會	企業財務危機預警與類型分析	3
		108/08/28	108/08/28	財團法人中華民國證券暨期貨市場發展基金會	公司治理與董事會運作	3
		108/09/17	108/09/17	財團法人中華民國證券暨期貨市場發展基金會	企業併購弊案研析~從公司治理之觀點談起	3
董事	福優投資有限公司 代表人:林清吉	108/12/17	108/12/1	財團法人中華民國證券暨期貨市場發展基金會	董事與監察人(含獨立)實務研習班	12
董事	福融投資有限公司 代表人:李永誠	108/12/16	108/12/16	財團法人中華民國證券暨期貨市場發展基金會	企業財務報表舞弊案例探討	3
		108/12/16	108/12/16	財團法人中華民國證券暨期貨市場發展基金會	董監如何督導公司做好風險管理及危機處理，強化公司治理	3
獨立董事	蔡孟勳	108/10/02	108/10/02	財團法人中華民國證券暨期貨市場發展基金會	區塊鏈的原理與應用	3
				財團法人中華民國證券暨期貨市場發展基金會	董監事背信與特殊背信罪之成立實務案例解析	3
獨立董事	許東榮	108/11/27	108/11/27	財團法人中華民國證券暨期貨市場發展基金會	董監解讀財務資訊技巧	3
		108/11/27	108/11/27	財團法人中華民國證券暨期貨市場發展基金會	公司治理與董事會運作	3
監察人	洪競伸	108/10/29	108/10/29	財團法人中華民國證券暨期貨市場發展基金會	上市(櫃)公司董事及監察人如何執行職務	3
		108/12/04	108/12/04	財團法人中華民國證券暨期貨市場發展基金會	董監事背信與特殊背信罪之成立實務案例解析	3
監察人	楊順德	108/10/15	108/10/15	財團法人中華民國證券暨期貨市場發展基金會	薪酬委員會及成長策略委員會的運作實務	3

		108/10/23	108/10/23	財團法人中華民國證券暨期貨市場發展基金會	企業財務報表舞弊案例探討	3
--	--	-----------	-----------	----------------------	--------------	---

(五)本公司薪資報酬委員會之組成、職責及運作情形：

1. 薪資報酬委員會成員資料：

身分別	姓名	是否具有五年以上工作經驗 及下列專業資格			符合獨立性情形 (註2)										兼任其他 公開發行 公司薪資 報酬委員 家數	備註		
		商務、法務、財 務、會計或公司 業務所需相關料 系之公私立大專 院校講師以上	法官、檢察官、律 師、會計師或其他與 公司業務所需之國家 考試及格領有證書之 專門職業及技術人員	具有商務、法 務、財務、會計 或公司業務所需 之工作經驗	1	2	3	4	5	6	7	8	9	10				
獨立董事	蔡孟勳(註3)			V	V	V	V	V	V	V	V	V	V	V	V	V	0	無
獨立董事	許東榮(註4)			V	V	V	V	V	V	V	V	V	V	V	V	V	0	無
其他	吳錦長(註2)			V	V	V	V	V	V	V	V	V	V	V	V	V	0	無
其他	吳桂龍	V			V	V	V	V	V	V	V	V	V	V	V	V	1	無

註1:106.6.22日股東會進行董監事改選,並於106.08.11董事會通過聘任為陳厚銘、胡同來、吳桂龍等三位擔任第三屆薪資報酬委員,任期自董事會通過後開始生效起算至109年06月21日同本屆董事會任期截止日。

註2:陳厚銘於106.12.31日辭任,107.03.28補選吳錦長為薪酬委員。

註3:胡同來於107.03.31日辭任,107.06.29補選蔡孟勳為薪酬委員。

註4:依櫃買中心107年12月27日證櫃監字第10700546102號函,配合「上櫃公司董事會設置及行使職權應遵循事項要點」第12條第1項規定辦理,薪資報酬委員會過半數成員應由獨立董事擔任,108.06.27增聘獨立董事許東榮為薪酬委員。

註5:各成員於選任前二年及任職期間符合下述各條件者,請於各條件代號下方空格中打“√”。

- (1)非公司或其關係企業之受僱人。
- (2)非公司或其關係企業之董事、監察人(但如為公司與其母公司、子公司或屬同一母公司之子公司依本法或當地國法令設置之獨立董事相互兼任者,不在此限)。
- (3)非本人及其配偶、未成年子女或以他人名義持有公司已發行股份總數1%以上或持股前十名之自然人股東。
- (4)非(1)所列之經理人或(2)、(3)所列人員之配偶、二親等以內親屬或三親等以內直系血親親屬。
- (5)非直接持有公司已發行股份總數5%以上、持股前五名或依公司法第27條第1項或第2項指派代表人擔任公司董事或監察人之法人股東之董事、監察人或受僱人(但如為公司與其母公司、子公司或屬同一母公司之子公司依本法或當地國法令設置之獨立董事相互兼任者,不在此限)。
- (6)非與公司之董事席次或有表決權之股份超過半數係由同一人控制之他公司董事、監察人或受僱人(但如為公司或其母公司、子公司或屬同一母公司之子公司依本法或當地國法令設置之獨立董事相互兼任者,不在此限)。
- (7)非與公司之董事長、總經理或相當職務者互為同一人或配偶之他公司或機構之董事(理事)、監察人(監事)或受僱人(但如為公司與其母公司、子公司或屬同一母公司之子公司依本法或當地國法令設置之獨立董事相互兼任者,不在此限)。
- (8)非與公司有財務或業務往來之特定公司或機構之董事(理事)、監察人(監事)、經理人或持股5%以上股東(但特定公司或機構如持有公司已發行股份總數20%以上,未超過50%,且為公司與其母公司、子公司或屬同一母公司之子公司依本法或當地國法令設置之獨立董事相互兼任者,不在此限)。
- (9)非為公司或關係企業提供審計或最近二年取得報酬累計金額未逾新臺幣50萬元之商務、法務、財務、會計等相關服務之專業人士、獨資、合夥、公司或機構之企業主、合夥人、董事(理事)、監察人(監事)、經理人及其配偶。但依證券交易法或企業併購法相關法令履行職權之薪資報酬委員會、公開收購審議委員會或併購特別委員會成員,不在此限。
- (10)未有公司法第30條各款情事之一。

2、薪資報酬委員會職責：

- (1)定期檢討本規程並提出修正建議。
- (2)訂定並定期檢討董事及經理人績效評估與薪資報酬之政策、制度、標準與結構。
- (3)定期評估並訂定董事及經理人之薪資報酬。

3. 薪資報酬委員會運作情形資訊：

(1)106.6.22日股東會進行董監事改選,並於106.08.11董事會通過聘任為陳厚銘、胡同來、吳桂龍等三位擔任第三屆薪資報酬委員,任期自董事會通過後開始生效起算至109年06月21日同本屆董事會任期截止日。

(2)108年度薪資報酬委員會開會4次,委員出席情形如下：

職稱	姓名	實際出席次數	委託出席次數	實際出席率(%)	備註
召集人	蔡孟勳	4	0	100	無
委員	許東榮	0	2	0	108.6.27就任
委員	吳錦長	2	2	50	無
委員	吳桂龍	3	1	75	無

其他應記載事項：

- 一、董事會如不採納或修正薪資報酬委員會之建議,應敘明董事會日期、期別、議案內容、董事會決議結果以及公司對薪資報酬委員會意見之處理(如董事會通過之薪資報酬優於薪資報酬委員會之建議,應敘明其差異情形及原因):無。
- 二、薪資報酬委員會之議決事項,如成員有反對或保留意見且有紀錄或書面聲明者,應敘明薪資報酬委員會日期、期別、議

案內容、所有成員意見及對成員意見之處理：無。

(六) 履行社會責任情形及與上市上櫃公司企業社會責任實務守則差異情形及原因：

評估項目	運作情形		上市上櫃公司 企業社會責任 實務守則差異 情形及原因	
	是	否		摘要說明
一、公司是否依重大性原則，進行與公司營運相關之環境、社會及公司治理議題之風險評估，並訂定相關風險管理政策或策略？(註3)		V	本公司依據「永續經營、誠信、互重、互惠雙贏、落實溝通」的企業經營理念，全員參與持續有效運作品質及環安衛生管理系統。	無重大差異
二、公司是否設置推動企業社會責任專(兼)職單位，並由董事會授權高階管理階層處理，及向董事會報告處理情形？	V		本公司各部門均有專職人員負責企業社會責任工作。	無重大差異
三、環境議題 (一)公司是否依其產業特性建立合適之環境管理制度？	V		(一)落實 ISO 14001 和 RoHS 管理系統。	無重大差異
(二)公司是否致力於提升各項資源之利用效率，並使用對環境負荷衝擊低之再生物料？	V		(二)將生產過程中不堪使用之廢銅及塑膠次料回收予資源回收廠再利用。	無重大差異
(三)公司是否評估氣候變遷對企業現在及未來的潛在風險與機會，並採取氣候相關議題之因應措施？	V		(三)本公司致力於實施節能減碳，如使用節能之照明設備、表單文件電子化、資源回收利用、節約能源...等，保持工作環境之清潔，為地球環保盡分心力管理部專責處理。	無重大差異
(四)公司是否統計過去兩年溫室氣體排放量、用水量及廢棄物總重量，並制定節能減碳、溫室氣體減量、減少用水或其他廢棄物管理之政策？	V		(四)本公司力求做好環境保護，降耗節能提供安全健康環境以達到消除危害降低品質及環境安衛風險。	無重大差異
四、社會議題 (一)公司是否依照相關法規及國際人權公約，制定相關之管理政策與程序？	V		(一)公司遵守相關勞動法規及尊重國際公認基本勞動人權原則，致力於員工福利的提昇，在人性化、合理化的管理下，保障員工之合法權益及雇用政策無差別待遇，使員工意見皆能得到充分的重視與改善。	無重大差異
(二)公司是否訂定及實施合理員工福利措施(包括薪酬、休假及其他福利等)，並將經營績效或成果適當反映於員工薪酬？	V		(二)本公司訂有合理薪資報酬政策與明確獎懲制度，惟目前尚未將員工績效考核制度與企業社會責任政策結合，未來將朝此方向規劃並落實執行。	無重大差異
(三)公司是否提供員工安全與健康之工作環境，並對員工定期實施安全與健康教育？	V		(三)本公司提供員工良好的安全與舒適的工作環境，在廠區設有警衛、門禁系統，定期辦理環境消毒、消防安檢及員工健康檢查和安全衛生教育訓練等。	無重大差異
(四)公司是否為員工建立有效之職涯能力發展培訓計畫？	V		(四)本公司視員工為重要資產，重視人才培育與發展，依各職能與職務需求安排相關訓練課程與培訓計劃，並鼓勵員工持續進修提升競爭力。	無重大差異
(五)對產品與服務之顧客健康與安全、客戶隱私、行銷及標示，公司是否遵循相關法規及國際準則，並制定相關保護消費者權益政策及申訴程序？	V		(五)公司除建立並持續改善產品與服務，於網站及各公開資料上揭示發言人之聯繫管道，有任何對公司之意見及建議，皆有明確之管道可以達到與公司雙向互動，以滿足消費者及各利害關係人之所需；對產品與服務之行銷及標示，均致力遵循相關法規及國際準則辦理。	無重大差異
(六)公司是否訂定供應商管理政策，要求供應商在環保、職業安全衛生或勞動人權等議題遵循相關規範，及其實施情形？	V		(六)公司致力於履行企業社會責任，除自身亦邀集供應商共同致力於環保活動，以達到“品質穩定，客戶安心”及與地球共生共存的目標；為實踐企業社會責任，並促成經濟環境及社會進步，以達永續發展之目標與本公司商業往來前，宜先評估供應商是否有影響環境及與社會之紀錄。	無重大差異
五、公司是否參考國際通用之報告書編製準則或指引，編製企業社會責任報告書等揭露公司非財務資訊之報告書？前揭報告書是否取得第三方驗證單位之確信或保證意見？			本公司尚未編製企業社會責任報告書，將依照公司未來發展規模研議相關作業。	無重大差異
六、公司如依據「上市上櫃公司企業社會責任實務守則」定有本身之企業社會責任守則者，請敘明其運作與所定守則之差異情形：本公司目前雖未訂定「企業社會責任守則」，但本公司有關企業社會責任之運作，悉依該實務守則之內涵與相關規定辦理，並無重大差異。				
七、其他有助於瞭解企業社會責任運作情形之重要資訊： 1. 推廣並落實環保概念。				

2005年制訂產品環保規格，建立無鉛製程能力，另因應產品符合歐盟（European Union）RoHS指令的要求，2006年7月1日導入無鹵製程全面供應符合綠色環保協議的產品，在設計、生產、包裝上，採用無害的原物料、低污染、節省能源的生產製程，以及可回收的包裝等措施，以減少對環境的影響，達到客戶對產品環保化的技術要求，並在2008年導入QC080000系統，將環保概念落實於整個企業中。

2. 通過ISO 9001品質系統及ISO14001環境管理系統認證。

3. 重視社會關懷，適時幫助及扶持弱勢團體，如向喜憨兒烘焙屋購買中秋禮品贈送員工..等。

(七) 履行誠信經營情形及與上市上櫃公司誠信經營守則差異情形及原因：

評估項目	運作情形		與上市上櫃公司誠信經營守則差異情形及原因
	是	否	
一、訂定誠信經營政策及方案 (一) 公司是否制定經董事會通過之誠信經營政策，並於規章及對外文件中明示誠信經營之政策、作法，以及董事會與高階管理階層積極落實經營政策之承諾？ (二) 公司是否建立不誠信行為風險之評估機制，定期分析及評估營業範圍內具較高不誠信行為風險之營業活動，並據以訂定防範不誠信行為方案，且至少涵蓋「上市上櫃公司誠信經營守則」第七條第二項各款行為之防範措施？ (三) 公司是否於防範不誠信行為方案內明定作業程序、行為指南、違規之懲戒及申訴制度，且落實執行，並定期檢討修正前揭方案？	V	(一)本公司訂有「道德行為準則」、「員工行為準則」，規範公司誠信經營之政策，並定期辦理宣導推廣，使員工、經理人及董事確實知悉並遵循。	無重大差異
	V	(二)本公司就具較高不誠信行為風險之營業活動，建立有效之會計制度及內部控制制度，以及內部重大資訊處理及揭露機制，防範不誠信行為，並隨時檢討，俾確保制度之設計及執行持續有效。	無重大差異
	V	(三)本公司訂定「道德行為準則」、「員工行為準則」，具體規範道德行為準則含括內容，並每年定期舉辦員工之企業倫理教育訓練及宣導，以提升同仁誠信及自律的觀念，並規範懲戒及申訴制度。	無重大差異
二、落實誠信經營 (一) 公司是否評估往來對象之誠信紀錄，並於其與往來交易對象簽訂之契約中明定誠信行為條款？ (二) 公司是否設置隸屬董事會之推動企業誠信經營專責單位，並定期(至少一年一次)向董事會報告其誠信經營政策與防範不誠信行為方案及監督執行情形？ (三) 公司是否制定防止利益衝突政策、提供適當陳述管道，並落實執行？ (四) 公司是否為落實誠信經營已建立有效的會計制度、內部控制制度，並由內部稽核單位依不誠信行為風險之評估結果，擬訂相關稽核計畫，並據以查核防範不誠信行為方案之遵循情形，或委託會計師執行查核？ (五) 公司是否定期舉辦誠信經營之內、外部之教育訓練？	V	(一)本公司於商業活動時皆會了解相對人之公司登記資料、營運概況及交易記錄，避免與非正常營運或有不良交易紀錄者為交易。並於締結契約時基於誠實信賴原則明定雙方權利義務。	無重大差異
	V	(二)公司尚未設置推動企業誠信經營專(兼)職單位。	無重大差異
	V	(三)本公司所訂「道德行為準則」中明訂應防止利益衝突，對於違規可向監察人、經理人、內部稽核主管或其他適當人員呈報。	無重大差異
	V	(四)公司管理階層已建立有效之會計制度及內部控制制度的正確性及完整性，內部稽核人員亦依據年度稽核計畫執行定期查核，並作成稽核報告提報董事會。	無重大差異
	V	(五)公司不定期辦理宣導推廣，並隨時注意國內外誠信經營相關規範發展，使員工、經理人及董事確實知悉並遵循。	無重大差異
三、公司檢舉制度之運作情形 (一) 公司是否訂定具體檢舉及獎勵制度，並建立便利檢舉管道，及針對被檢舉對象指派適當之受理專責人員？ (二) 公司是否訂定受理檢舉事項之調查標準作業程序、調查完成後應採取之後續措施及相關保密機制？	V	(一)公司鼓勵檢舉，如有違反誠信經營之道德行為規範情事者，可向監察人、經理人、內部稽核主管或其他適當人員呈報。公司將視情節輕重，採取各項適當之處分。	無重大差異
	V	(二)本公司依據「道德行為準則」、「人員行為準則」受理檢舉事宜，秉持保密謹慎與小心求證態度處理，並對檢舉者與被檢舉者提供完善保護措施。	無重大差異

(三) 公司是否採取保護檢舉人不因檢舉而遭受不當處置之措施？	V	(三) 受理檢舉事宜皆秉持保密謹慎與小心求證態度處理，並給予檢舉者完善之保護措施，以確保調查品質並避免檢舉者遭受不公平的報復或對待。	無重大差異
四、加強資訊揭露 (一) 公司是否於其網站及公開資訊觀測站，揭露其所訂誠信經營守則內容及推動成效？	V	本公司「道德行為準則」揭露於公司網站及公開資訊觀測站，供員工查詢並不定時宣導。	無重大差異
五、公司如依據「上市上櫃公司誠信經營守則」訂有本身之誠信經營守則者，請敘明其運作與所訂守則之差異情形：本公司目前雖未制定相關誠信經營守則，惟本公司訂定之「道德行為準則」、「人員行為準則」，內容已涵蓋「上市上櫃公司誠信經營守則」之相關規範，並不定時宣導、懲戒與申訴，以確保建立誠信經營的企業文化與建立良好商業運作架構。			
六、其他有助於瞭解公司誠信經營運作情形之重要資訊：(如公司檢討修正其訂定之誠信經營守則等情形) 本公司所訂「道德行為準則」中明訂涵括內容：防止利益衝突、避免圖私利之機會。			

(八) 公司治理守則及相關規章查詢方式：

1. 本公司已依「上市上櫃公司治理實務守則」訂定下列相關規章及辦法：

- (1) 股東會議事規則
- (2) 董事會議事規則
- (3) 監察人選舉辦法
- (4) 背書保證作業辦法
- (5) 資金貸與他人作業程序
- (6) 取得或處份資產處理程序
- (7) 薪資報酬委員會組織規程
- (8) 道德行為準則
- (9) 員工行為準則
- (10) 內部重大資訊處理作業程序

2. 查詢方式：公開資訊觀測站 <http://mops.twse.com.tw/>

本公司網址 <http://www.entery.com.tw>

(九) 其他足以增進對公司治理運作情形之瞭解的重要資訊，得一併揭露：

1. 為管理公司內部重大訊息所制定之「內部重大資訊處理作業程序」，明確規範公司內部重大訊息處理及揭露機制，作為董事、監察人、經理人及全體員工遵循準繩，相關辦法已提報董事會，以資遵循。
2. 本公司及時揭露重大訊息相關訊息於公開資訊觀測站 <http://mops.twse.com.tw/>。

(十) 內部控制制度執行情況：

1. 內部控制制度聲明書



日期：109年3月25日

本公司民國108年度之內部控制制度，依據自行評估的結果，謹聲明如下：

- 一、本公司確知建立、實施和維護內部控制制度係本公司董事會及經理人之責任，本公司業已建立此一制度。其目的係在對營運之效果及效率(含獲利、績效及保障資產安全等)、報導具可靠性、及時性、透明性及符合相關規範暨相關法令規章之遵循等目標的達成，提供合理的確保。
- 二、內部控制制度有其先天限制，不論設計如何完善，有效之內部控制制度亦僅能對上述三項目標之達成提供合理的確保；而且，由於環境、情況之改變，內部控制制度之有效性可能隨之改變。惟本公司之內部控制制度設有自我監督之機制，缺失一經辨認，本公司即採取更正之行動。
- 三、本公司係依據「公開發行公司建立內部控制制度處理準則」(以下簡稱「處理準則」)規定之內部控制制度有效性之判斷項目，判斷內部控制制度之設計及執行是否有效。該「處理準則」所採用之內部控制制度判斷項目，係為依管理控制之過程，將內部控制制度劃分為五個組成要素：1.控制環境，2.風險評估，3.控制作業，4.資訊與溝通，及5.監督作業。每個組成要素又包括若干項目。前述項目請參見「處理準則」之規定。
- 四、本公司業已採用上述內部控制制度判斷項目，評估內部控制制度之設計及執行的有效性。
- 五、本公司基於前項評估結果，認為本公司於民國108年12月31日的內部控制制度(含對子公司之監督與管理)，包括瞭解營運之效果及效率目標達成之程度、報導係屬可靠、及時、透明及符合相關規範暨相關法令規章之遵循有關的內部控制制度等之設計及執行係屬有效，其能合理確保上述目標之達成。
- 六、本聲明書將成為本公司年報及公開說明書之主要內容，並對外公開。上述公開之內容如有虛偽、隱匿等不法情事，將涉及證券交易法第二十條、第三十二條、第一百七十一條及第一百七十四條等之法律責任。
- 七、本聲明書業經本公司民國109年3月25日董事會通過，出席董事5人中，有0人持反對意見，餘均同意本聲明書之內容，併此聲明。

恩得利工業股份有限公司

董事長：林有欽

簽章



總經理：陳伯法

簽章



2.委託會計師專案審查內部控制制度者，應揭露會計師審查報告：無

(十一)最近年度及截至年報刊印日止公司及其內部人員依法被處罰、公司對其內部人員違反內部控制制度規定之處罰、主要缺失與改善情形：

- 1.109年5月6日金管証審罰字第1090362110號，公司未依規定於108年度終了三個月，公告並申報經會計師查核簽證、董事會通過及監察人承認之108年度財務報告。逕予裁罰新台幣24萬元。
- 2.109年5月18日金管証審罰字第1090362329號，公司未依規定申報108年度及109年第1季財務報告。逕予裁罰新台幣24萬。
- 3.上項裁罰事件，肇因於109年3月25日解除與德昌會計師聯合事務所查帳委任契約，無法按期申報經會計師查核的財務報告，屬突發事件。現已與建智聯合會計師事務所簽定委任契約，擬於109年7月底前完成108年度及109年第1、2季度查核報告。

(十二)最近年度及截至年報刊印日止，股東會及董事會之重要決議：

1.股東會重要決議事項及執行情形：

本公司108年度股東常會於108年6月27日於新北市新莊區自由街1號2樓(新莊區公所聯合活動中心)舉行，會中決議事項及執行情形如下：

項次	重要決議事項	執行情形
一	承認107年度決算表冊	本公司107年度合併公司營業收入淨額為新台幣393,447仟元，稅前損失120,869仟元，稅後淨損119,277仟元，期末待彌補虧損517,710仟元。
二	承認107年度虧損撥補	已依決議執行，不分派股利。
三	通過修訂本公司「取得或處分資產處理程序」案	已依決議執行。
四	通過修訂本公司「資金貸與他人作業程序」案	已依決議執行。
五	通過修訂本公司「背書保證作業程序」案	已依決議執行。
六	通過辦理減資彌補虧損案	已依決議完成相關公告。
七	通過修正「公司章程」案	已依決議執行。

本公司109年度第一次股東臨會於109年3月18日於新北市新莊區自由街1號2樓(新莊區公所聯合活動中心)舉行，會中決議事項及執行情形如下：本次股東臨會因未達法定開會股數，經主席宣佈流會。

2.108年度截至年報刊印日止董事會之重要決議：

董事會	日期	重要決議事項
108年第1次董事會議事錄	108/3/22	1.107年度決算表冊案
		2.107年度虧損撥補案
		3.108年度預算案
		4.辦理減資彌補虧損案
		5.出具「107年度內部控制制度自行評估報告」及「內部控制制度聲明書」
		6.修訂本公司內控、內稽之「取得或處分資產作業」及「取得或處分資產處理程序」、「子公司取得或處分資產處理程序」案
		7.修訂本公司內控、內稽之「資金貸與他人作業」、「資金貸與他人作業程序」、「子公司資金貸與他人作業辦法」、內控、內稽之「融資循環-背書保證作業」、「背書保證作業程序」、「子公司背書保證作業辦法」
		8.訂定「處理董事要求之標準作業程序」案

		<p>9. 修正「公司章程」案</p> <p>10. 召開本公司 108 年股東常會日期及相關事項</p> <p>11. 聘任本公司總經理案</p> <p>12. 本公司擬不再設置副董事長一職</p> <p>13. 提議本公司獨立董事之會議出席費給付方式變更乙案</p> <p>14. 審查本公司民國 107 年擬實施之各項薪資報酬項目案</p> <p>15. 審查本公司應提交薪酬委員會進行薪酬預審之適用經理人範圍案</p> <p>16. 討論本公司薪酬委員會民國 108 年之工作計劃案</p>
		<p>17. 提議本公司董事報酬及高階主管減薪一案</p> <p>18. 審查本公司民國 108 年擬實施之各項薪資報酬項目案</p> <p>19. 審查本公司應提交薪酬委員會進行薪酬預審之適用經理人範圍案</p> <p>20. 討論本公司薪酬委員會民國 108 年之工作計劃案</p>
108 年第 2 次董事會議事錄	108/5/10	1. 108 年第 1 季合併財務報告案
108 年第 3 次董事會議事錄	108/6/27	1. 本公司增聘一席薪資報酬委員
108 年第 4 次董事會議事錄	108/8/13	<p>1. 108 年第 2 季財務報告承認案</p> <p>2. 修訂本公司內控制度之「融資循環-出納收支作業」、「票據領用管理辦法」、「支票管理辦法」案</p>
108 年第 5 次董事會議事錄	108/10/22	<p>1. 清算恩峰實業(股)公司案</p> <p>2. 向銀行融資案</p> <p>3. 聘任本公司總經理案</p> <p>4. 解除本公司經理人競業禁止之限制案</p>
108 年第 6 次董事會議事錄	108/11/11	<p>1. 108 年第 3 季合併財務報告案</p> <p>2. 訂定本公司「109 年度稽核工作進度計劃表」</p> <p>3. 108 年第三次薪酬委員會議事錄</p> <p>4. 董監事及經理人責任險續保</p>
109 年第 1 次董事會議事錄	109/1/21	<p>1. 辦理現金增資私募普通股案</p> <p>2. 召開本公司 109 年第一次股東臨時會日期及相關事項</p>
109 年第 2 次董事會議事錄	109/3/25	<p>1. 108 年度決算表冊案【決議：此案因會計師未出具查核意見，董事予以保留】</p> <p>2. 108 年度虧損撥補案【決議：此案因會計師未出具查核意見，董事予以保留】</p> <p>3. 本公司 109 年度預算案</p> <p>4. 出具「108 年度內部控制制度自行評估報告」及「內部控制制度聲明書」案</p> <p>5. 增訂本公司內控、內稽之「審計委員會議事運作之管理」、「審計委員會組織規程」案</p> <p>6. 修訂本公司「取得或處分資產處理程序」、「資金貸與他人作業程序」、「背書保證作業程序」、「股東會議事規則」、「董事、監察人選舉辦法」、「道德行為準則」案</p> <p>7. 為配合客戶「英業達重慶廠」廠區自動化製程之投入案【決議：此案經全體出席董事討論後予以保留】</p> <p>8. 修訂「公司章程」案</p> <p>9. 本公司全面改選董事案</p> <p>10. 解除本公司新任董事競業禁止之限制案</p> <p>11. 召開本公司 109 年股東常會日期及相關事項</p> <p>12. 臨時動議： 提案一：我司股東許采彤於 109 年 3 月 13 日寄發存證信函予監察人洪兢伸先生，對董事長林有欽先生以個人名下福融投資有限公司對外向康輝</p>

		<p>投資股份有限公司借款，並以恩得利公司為借款之連帶保證人一事，提請討論。</p> <p>決議：不同意追認本項連帶保證責任。</p> <p>提案二：關於董事長林有欽先生違反證交法第171條是否對其提起假扣押，請博思法律事務所黃律師說明。</p> <p>決議：現階段依公司法現階段依公司法、證交法之法律程序執行，屆時公司有必要時再介入。</p> <p>提案三：本人林有欽因有涉案的爭議，自即日請辭董事長一職，並緊急召集董事會議選任新任董事長。</p> <p>決議：接續召開109年第三次董事會議選任之。</p>
109年第3次董事會議事錄	109/3/25	<p>1. 選任董事長案</p> <p>決議：推舉法人董事福優投資有限公司代表人康榮寶博士擔任董事長職務。</p> <p>2. 終止「德昌聯合會計師事務所」委任關係</p>
109年第4次董事會議事錄	109/5/8	<p>1. 董事長福優投資有限公司之代表人康榮寶兼任總經理案</p> <p>2. 解除本公司經理人競業禁止之限制案</p> <p>3. 聘任呂勝光博士為本公司財會主管案</p> <p>4. 委任「建智聯合會計師事務所」，接任原終止委任之「德昌聯合會計師事務所」</p> <p>5. 108年度決算表冊案（自結報表未經會計師查核簽證）</p> <p>6. 108年度虧損撥補案（自結報表未經會計師查核簽證）</p> <p>7. 109年第一次薪酬委員會議事錄</p> <p>8. 處分子公司「樂怡有限公司」與孫公司「新加坡 Easy Go Technology PTE Ltd.」案</p> <p>9. 成立新業務企劃工作小組案</p> <p>10. 本公司之大陸轉投資事業「恩得利電子(蘇州)有限公司」擬改組董事會，稅務代理人案</p> <p>11. 審查提名之董事及獨立董事候選人名單</p> <p>12. 解任福優、福裕及福融三家投資有限公司之法人代表當選人之董事職務</p> <p>13. 依財團法人證券投資及期貨交易人保護中心109年3月4日證保法字第1090000577號函文說明，本公司評估後認為應撤銷民國108年度股東常會決議辦理減資彌補虧損案</p> <p>14. 新增本公司109年股東常會議案</p>

(十三)最近年度及截至年報刊印日止董事會或監察人對董事會通過重要決議有不同意見且有紀錄或書面聲明者：無。

(十四)最近年度及截至年報刊印日止，公司有關人士(包括董事長、總經理、會計主管、財務主管、內部稽核主管及研發主管等)辭職解任情形：

109年6月1日

職稱	姓名	到任日期	解任日期	辭職或解任原因
董事長	林有欽	106.6.22	109.3.25	個人因素
總經理	蘇衍榮	108.3.22	108.8.31	生涯規劃
總經理	陳伯法	108.10.22	109.3.31	生涯規劃
財會主管	鄭龍駿	107.12.21	109.5.8	生涯規劃

四、會計師資訊

(一)會計師公費資訊：

會計師事務所名稱	會計師姓名		查核期間	備註
德昌聯合會計師事務所	林兆民	陳文彬	108.1.1~109.3.31	在109年3月25日 董事會通過終止與 德昌聯合會計師事 務所委任關係。
建智聯合會計師事務所	廖年傑	黃祥穎	108.10.1~109.9.30	

金額單位：新臺幣千元

金額級距		公費項目	審計公費	非審計公費	合計
1	低於2,000千元				
2	2,000千元(含)~4,000千元		2,535	30	2,565
3	4,000千元(含)~6,000千元				
4	6,000千元(含)~8,000千元				
5	8,000千元(含)~10,000千元				
6	10,000千元(含)以上				

註:上述公費為德昌聯合會計師事務所。

(二)給付簽證會計師、簽證會計師所屬事務所及其關係企業之非審計公費占審計公費之比例達四分之一以上者，應揭露審計與非審計公費金額及非審計服務內容：無此情事。

(三)更換會計師事務所且更換年度所支付之審計公費較更換前一年度之審計公費減少者，應揭露審計公費減少金額、比例及原因：無此情事。

(四)審計公費較前一年度減少達百分之十五以上者，應揭露審計公費減少金額、比例及原因：無此情事。

五、更換會計師資訊：

(一)關於前任會計師：

更換日期	109.3.25			107.06.29		
更換原因及說明	考量公司營運發展及內部管理需要			考量公司營運發展及內部管理需要		
說明係委任人或會計師終止或不接受委任	當事人		會計師	委任人	當事人	
	情況				情況	
	主動終止委任			✓	主動終止委任	
	不再接受(繼續)委任				不再接受(繼續)委任	
最新兩年內簽發無保留意見以外之查核報告書意見及原因	無			無		
與發行人有無不同意見	無	會計原則或實務		有		會計原則或實務
		財務報告之揭露				財務報告之揭露
		查核範圍或步驟				查核範圍或步驟
		其他				其他
	無	✓		無	✓	
說明						
其他揭露事項(本準則第十條第六款第一目之四至第一目之七應加以揭露者)	無			無		

(二)關於繼任會計師：

事務所名稱	建智聯合會計師事務所	德昌聯合會計師事務所
會計師姓名	廖年傑、黃祥穎	林兆民、陳文彬
委任之日期	109.3.25 董事會	107.6.29 董事會
委任前就特定交易之會計處理方法或會計原則及對財務報告可能簽發之意見諮詢事項及結果	無	無
繼任會計師對前任會計師不同意見事項之書面意見	無	無

六、公司之董事長、總經理、負責財務或會計事務之經理人，最近一年內曾任職於簽證會計師所屬事務所或其關係企業者：無

七、最近年度及截至年報刊印日止，董事、監察人、經理人及持股比例 10%以上之股東股權移轉及股權質押變動情形：

(一)股權變動情形

單位：股

職稱	姓名	108 年 度		當年度截至 04 月 26 日止	
		持有股數 增(減)數	質押股數 增(減)數	持有股數 增(減)數	質押股數 增(減)數
董事長	福優投資有限公司	0	0	0	0
董事長	福裕投資有限公司 代表人：林有欽	0	0	0	0
董事	福裕投資有限公司 代表人：方詳棋				
董事	福融投資有限公司	8,364,000	8,364,000	0	0
獨立董事	蔡孟勳	0	0	0	0
獨立董事	許東榮	0	0	128,000	0
監察人	洪兢伸	0	0	0	0
副總經理	洪敦義	0	0	0	0
協理	陳文凌	0	0	0	0
協理兼財會主管及 發言人	鄭龍駿	0	0	0	0
品保部協理	吳清棋	0	0	0	0
資材部協理	江淑華	0	0	0	0
10%以上股東	林有欽 (就任日期:108/2/12)	0	2,007,168	0	0
副董事長	林義雄 (解任日期:108/7/1)	0	0	0	0
監察人	施炳全 (解任日期:108/3/18)	0	0	0	0
監察人	楊順德 (解任日期:109/3/24)	0	0	0	0
總經理	蘇衍榮 (就任日期:108/3/22) (解任日期:108/8/31)	0	0	0	0
執行長	林有欽 (就任日期:108/3/22)	0	2,007,168	0	0
總經理	陳伯法 (就任日期:108/10/22) (解任日期:109/3/31)	0	0	0	0
副總兼代理發言人	王貴戊 (解任日期:108/8/31)	0	0	0	0
製造部協理	陳火木 (解任日期:108/3/1)	0	0	0	0
10%以上股東	中華開發資本股份有限公司 (解任日期:108/2/12)	0 8,364,000	0	0	0

(二)股權移轉資訊：

姓名	股權移轉原因	交易日期	交易相對人	交易相對人與公司董事、監察人、經理人及持股比例超過百分之十股東之關係	股數	交易價格
福融投資有限公司	取得	108.02.12	中華開發資本股份有限公司	無	8,364,000	3.15

(三)股權質押變動情形：

姓名	質押變動原因	變動日期	交易相對人	交易相對人與公司董事、監察人、經理人及持股比例超過百分之十股東之關係	股數	持股比率	質押比率	質借(贖回)金額
林有欽	質押	108.01.31	康輝投資股份有限公司	無	2,007,168	2.69%	100.00%	-
福融投資有限公司	質押	108.02.12	康輝投資股份有限公司	無	8,364,000	11.23%	99.93%	-

八、持股比例佔十大股東間互為財務會計準則公報第六號關係人關係之資訊：

姓名	本人持有股份		配偶、未成年子女持有股份		利用他人名義合計持有股份		前十大股東相互間具有財務會計準則公報第六號關係人之關係者，其名稱及關係。		備註
	股數	持股比率	股數	持股比率	股數	持股比率	名稱	關係	
福融投資有限公司 代表人：林有欽	8,370,000	11.23%	0	0%	0	0%	林有欽	董事長同一人	無
許采彤	7,035,937	9.44%	0	0%	0	0%	無	無	無
陳尤莉	7,000,000	9.39%	0	0%	0	0%	無	無	無
王應涵	3,000,000	4.03%	0	0%	0	0%	無	無	無
林有義	2,050,410	2.75%	0	0%	0	0%	林有欽	二等親	無
林有欽	2,007,168	2.69%	0	0%	0	0%	林有義	二等親	無
何文綺	2,000,000	2.68%	0	0%	0	0%	無	無	無
洪正隆	852,000	1.14%	0	0%	0	0%	無	無	無
楊松穎	700,000	0.94%	0	0%	0	0%	無	無	無
蔡和春	600,000	0.81%	0	0%	0	0%	無	無	無

九、公司、公司之董事、監察人、經理人及公司直接或間接控制之事業對同一轉投資之持股數，並合併計算綜合持股比例：

單位：股

轉投資事業(註1)	本公司投資		董事、監察人、經理人及直接或間接控制事業之投資		綜合投資	
	股數	比例(%)	股數	比例(%)	股數	比例(%)
E&T(BVI)	2,997,435	100.00%	-	-	2,997,435	100.00%
TEARIA	5,361,896	100.00%	-	-	5,361,896	100.00%
樂怡有限公司(註2)	-	100.00%	-	-	-	100.00%
恩峰實業股份有限公司 (註3)	-	-	-	-	-	-

註1：係公司採用權益法之投資。

註2：係有限公司，故無股數。

註3：已於108年12月17日辦理解散登記。

肆、募集情形

一、資本及股份

(一)股本來源

1.股份種類

109年6月1日/單位：股

股份種類	核 定 股 本			備註
	流通在外股份(註)	未發行股份	合計	
記名式普通股	74,515,375	75,484,625	150,000,000	—

註:上櫃公司股票

2.股本來源

單位：新台幣元/股

年月	發行價格	核定股本		實收股本		備 註		
		股 數	金 額	股 數	金 額	股本來源	以現金以外之財產抵充股款者	其他
82/10	10	500,000	5,000,000	500,000	5,000,000	公司設立資本	—	註1
89/4	10	1,000,000	10,000,000	1,000,000	10,000,000	盈餘轉增資 5,000,000元	—	註2
90/12	10	6,930,000	69,300,000	6,930,000	69,300,000	現金增資 45,000,000元 盈餘轉增資 14,300,000元	—	註3
91/7	10	17,500,000	175,000,000	17,500,000	175,000,000	現金增資 88,402,650元 盈餘轉增資 17,297,350元	—	註4
92/7	10	50,000,000	500,000,000	27,603,279	276,032,790	盈餘轉增資 101,032,790元	—	註5
92/8	10	50,000,000	500,000,000	32,600,000	326,000,000	現金增資 49,967,210元	—	註6
93/2	35	50,000,000	500,000,000	34,600,000	346,000,000	現金增資 20,000,000元	—	註7
93/9	10	77,600,000	776,000,000	54,000,000	540,000,000	盈餘轉增資 194,000,000元	—	註8
94/8	10	77,600,000	776,000,000	61,000,000	610,000,000	盈餘轉增資 70,000,000元	—	註9
95/3	40	77,600,000	776,000,000	69,000,000	690,000,000	現金增資 80,000,000元	—	註10
95/9	10	100,000,000	1,000,000,000	81,000,000	810,000,000	盈餘轉增資 120,000,000元	—	註11
96/8	10	100,000,000	1,000,000,000	83,025,000	830,250,000	盈餘轉增資 20,250,000元	—	註12

年月	發行價格	核定股本		實收股本		備註		
		股數	金額	股數	金額	股本來源	以現金以外之財產抵充股款者	其他
96/12	15	150,000,000	1,500,000,000	100,025,000	1,000,250,000	私募現金增資 170,000,000 元	—	註13
97/10	10	150,000,000	1,500,000,000	102,525,625	1,025,256,250	盈餘轉增資 25,006,250 元	—	註14
105/10		150,000,000	1,500,000,000	61,515,375	615,153,750	減資 410,102,500 元	—	註15
106/12		150,000,000	1,500,000,000	74,515,375	745,153,750	私募現金增資 130,000,000 元	—	註16

註 1：核准日期 8210 主管機關核准文號：82 建三丙字第 466829 號，設立登記。

註 2：核准日期 890418 主管機關核准文號：經(89)中字第 89411243 號，增資 5,000,000 元整。

註 3：核准日期 910102 主管機關核准文號：經(90)中字第 09033295810 號，增資 59,300,000 元整。

註 4：核准日期 911008 主管機關核准文號：經授商字第 09101415200 號，增資 105,700,000 元整。

註 5：核准日期 920701 主管機關核准文號：經授中字第 09232340100 號，增資 101,032,790 元整。

註 6：核准日期 920825 主管機關核准文號：經授中字第 09232575680 號，增資 49,967,210 元整。

註 7：核准日期 930210 主管機關核准文號：經授中字第 09331642990 號，增資 20,000,000 元整。

註 8：核准日期 930914 主管機關核准文號：經授商字第 09301166940 號，增資 194,000,000 元整。

註 9：核准日期 940915 主管機關核准文號：經授商字第 09401180580 號，增資 70,000,000 元整。

註 10：核准日期 950313 主管機關核准文號：經授商字第 09501042830 號，增資 80,000,000 元整。

註 11：核准日期 951002 主管機關核准文號：經授商字第 09501221650 號，增資 120,000,000 元整。

註 12：核准日期 960912 主管機關核准文號：經授商字第 09601221650 號，增資 20,250,000 元整。

註 13：核准日期 970114 主管機關核准文號：經授商字第 09701000850 號，增資 170,000,000 元整。

註 14：核准日期 971009 主管機關核准文號：經授商字第 09701258510 號，增資 25,006,250 元整。

註 15：核准日期 1050826 主管機關核准文號：經授商字第 10501209610 號，減資 410,102,500 元整。

註 16：核准日期 1061208 主管機關核准文號：經授商字第 10601164570 號，增資 130,000,000 元整。

3.總括申報制度相關資訊：不適用

(二)股東結構

108 年 4 月 29 日

股東結構	政府機構	金融機構	其他法人	外國機構及外國人	個人	庫藏股	合計
人數	0	0	127	13	16,017	0	16,157
持有股數	0	0	9,060,435	1,136	65,453,804	0	74,515,375
持有比率%	0.00%	0.00%	12.16%	0.00%	87.84%	0.00%	100.00%

(三)股權分散情形

109年4月26日

持股分級	股東人數	持有股數	持有比率 %
1-999	13,219	726,557	0.98%
1,000-5,000	1,770	4,017,896	5.39%
5,001-10,000	527	3,652,069	4.90%
10,001-15,000	194	2,401,888	3.22%
15,001-20,000	90	1,615,188	2.17%
20,001-30,000	124	3,187,273	4.28%
30,001-40,000	44	1,562,522	2.10%
40,001-50,000	30	1,371,413	1.84%
50,001-100,000	76	5,302,088	7.12%
100,001-200,000	37	5,129,915	6.88%
200,001-400,000	29	8,675,651	11.64%
400,001-600,000	8	3,857,400	5.18%
600,001-800,000	1	700,000	0.94%
800,001-1,000,000	1	852,000	1.14%
1,000,001 股以上	7	31,463,515	42.22%
合計	16,157	74,515,375	100.00%

(四)主要股東名單：股權比例達百分之五以上之股東或股權比例占前十名之股東

108年4月29日

主要股東名稱	持有股數	持有比率 %
福融投資有限公司 代表人：林有欽	8,370,000	11.23%
許采彤	7,035,937	9.44%
陳尤莉	7,000,000	9.39%
王應涵	3,000,000	4.03%
林有義	2,050,410	2.75%
林有欽	2,007,168	2.69%
何文綺	2,000,000	2.68%
洪正隆	852,000	1.14%
楊松穎	700,000	0.94%
蔡和春	600,000	0.81%

(五) 每股市價、淨值、盈餘、股利及相關資料

單位：股/新台幣元

項 目		年 度			
		107 年	108 年	當年度截至 109 年 4 月 6 日 (註七)	
每股市價 (註一)	最高	5.00	3.09	2.55	
	最低	1.77	1.68	1.44	
	平均	3.46	2.20	1.88	
每股淨值 (註二)	分配前	2.51	2.31		
	分配後	註三	註三	註三	
每股盈餘	加權平均股數(仟股)	74,515	74,515	—	
	每股盈餘	追溯調整前	(1.44)	(1.44)	—
		追溯調整後	(1.44)	(1.44)	—
每股股利	現金股利	—	—	—	
	無償配股	盈餘配股	—	—	—
		資本公積配股	—	—	—
	累積未付股利	—	—	—	
投資報酬分析	本益比(註四)	—	—	—	
	本利比(註五)	—	—	—	
	現金股利殖利率(註六)	—	—	—	

註一：列示各年度普通股最高市價及最低市價，並按各年度成交值及成交量計算各年度平均市價。

註二：請以年底已發行之股數為準並依據次年度股東會決議分配之情形填列。

註三：108 年度虧損撥補業經 109 年 5 月 8 日董事會通過，依公司法規定不分配股息紅利，尚未經股東會決議。

註四：本益比=當年度每股平均收盤價/追溯後每股盈餘

註五：本利比=當年度每股平均收盤價/每股現金股利

註六：現金股利殖利率=每股現金股利/當年度每股平均收盤價*100%

註七：每股淨值、每股盈餘應填列截至年報刊印日止最近一季經會計師查核(核閱)之資料；其餘欄位應填列截至年報刊印日止之當年度資料。

(六) 公司股利政策及執行狀況

1. 公司股利政策：配合目前及未來之發展計畫、考量投資環境、資金需求及國內外競爭狀況，並兼顧股東利益等因素，分配步驟如下：

- (1) 決定最佳之資本預算及其所需融通之資金。
- (2) 決定所需融通之資金多少由保留盈餘予以支應。
- (3) 剩餘之盈餘營運需要保留適當額度後，得以現金股利方式分配予股東，但股票股利以不少於全部股利發放金額的百分之二十為原則。
- (4) 本公司可供分配股東股利之總額未達每股 0.5 元時，則股票股利不受前項比例之限制。

2. 本次股東會擬議股利分派之情形：無。

3. 預期股利政策將有重大變動時，應加以說明：本公司股利政策並無重大變動。

(七) 本年度股東會擬議之無償配股對公司營業績效及每股盈餘之影響：

本公司 108 年度虧損撥補案經 109.5.8 董事會通過，依公司法第 232 條第二項之規定，不分派股息紅利，故不適用。

(八) 員工分紅及董事、監察人酬勞：

1. 公司章程所載員工分紅及董事、監察人酬勞之成數及範圍：

根據本公司章程第 20 條規定，本公司年度如有獲利，應提撥不低於 2% 為員工酬勞，由董事會決議以股票或現金分派發放；本公司得以上開獲利數額，由董事會決議提撥不高於 5% 為董監酬勞。員工酬勞及董監酬勞分派案應提股東會報告。但公司尚有累積虧損時，應預先保留彌補數額，再依前項比例提撥員工酬勞及董監酬勞。

2. 本期估列員工、董事及監察人酬勞金額之估列基礎、以股票分派之員工酬勞之股數計算基礎及實際

分派金額若與估列數有差異時之會計處理：108 年度虧損撥補案經 109.5.8 董事會通過，依公司法第 232 條第二項規定，不分派股息紅利，故不適用。

3.本公司 108 年盈餘用以配發員工紅利及董事、監察人酬勞情形：108 年度虧損撥補案經 109.5.8 董事會通過，依公司法第 232 條第二項規定，不分派股息紅利，故不適用。

4.107 年度盈餘用以配發員工紅利及董事、監察人酬勞情形：107 年度虧損撥補經 108.6.27 股東常會通過，依公司法第 232 條第二項之規定，不分派股息紅利，故不適用。

(九)公司買回本公司股份情形：無。

二、公司債(含海外公司債)辦理情形：無。

三、特別股辦理情形：無。

四、參與發行海外存託憑證之辦理情形：無。

五、員工認股權憑證辦理情形：無。

六、限制員工權利新股辦理情形：無。

七、併購或受讓他公司股份發行新股辦理情形：無。

八、資金運用計畫執行情形：

(一)計劃內容：

截至年報刊印日之前一季止，前各次發行或私募有價證券尚未完成或最近三年內已完成且計劃效益尚未顯現者：無。

(二)執行情形：無。

伍、營運概況

一、業務內容：

(一) 業務範圍

1. 主要業務內容

依本公司變更登記表記載之所營事業內容如下：

- A. 塑膠日用品製造業。
- B. 工業用塑膠製品製造業。
- C. 機械設備製造業。
- D. 其他機械製造業。
- E. 電子零組件製造業。
- F. 模具製造業。
- G. 模具批發業。
- H. 機械批發業。
- I. 電腦及事務性機器設備批發業。
- J. 其他機械設備批發業。
- K. 電子材料批發業。
- L. 國際貿易業。
- M. 除許可業務外，得經營法令非禁止或限制之業務。

2. 營業比重：

本公司 108 度之營業比重如下：

單位：新台幣仟元

項目	銷貨收入總額	百分比
連接器等電子元件	376,629	98.89
其他	4,240	1.11
總額合計	380,869	100.00

3. 目前之商品（服務）項目

本公司製造之主要產品為各種型態之連接器，可應用在筆記型電腦、光碟機、手機、電腦週邊、薄膜液晶顯示器、遊戲機及其他電子消費性產品上，產品之主要用途係提供各項電子產品傳輸電力及訊號的橋樑。

4. 計劃開發之新商品（服務）

本公司係以精密電子連接器為主要生產及開發之產品，而產品應用市場主要包括：PC、NB、平板電腦、手機等，為因應新一代產品講究輕、薄、短小之需求下，依據厚實模設計技術，在不影響功能及特性下，開發出適合客戶需求之各種高度及不同 PIN 數之產品，並以多項專利所有權為根基：如產品插座及連接埠等，其防電磁波干擾結構改良之新式樣專利，加上多年研發之 KNOW-HOW，持續開發出薄型板對板、FPC 印刷電路板連接器及線對板連接器產品，突破高頻連接器之電氣特性如：特性阻抗(characteristic impedance)、傳遞延遲(propagation delay)、串音雜訊(crosstalk) 等，以因應電子產品高傳輸速率之需求，使 NB、平板電腦、手機等新一代產品能更進一步提升其處理速率之功效，並讓系統在高頻寬之運作下，亦能維持系統穩定度。

考量客戶整體採購的需求及站在台灣主要零件供應商的角色，自去年起開始投入電感產品的生產規劃及業務推廣，提供客戶更多元化的產品選擇。

考量公司未來發展，將主要朝下列方向發展：

1. 厚植本業，發展本公司之連接器業務，成為連接器業界之領先廠商。
2. 利用國際併購；與美國 Kenguru Inc. 公司/義大利 Gre cav Auto 等汽車系統廠商合作；結合台灣有興趣發展汽車領域之科技公司合作(例如：佳士達之汽車中控系統)，發展歐美汽車連接器與汽車電子零組件業務。
3. 發展本公司成為知名 Kenguru 電動輪椅殘障車、Gre cav Auto 電動之主要零組件採購、組裝之供應商。

(二) 產業概況

1. 連接器產業現況及發展

A. 全球市場分析

據市場研究公司 Canalys 公佈的最新報告指出，統計 2020 年第一季全球市場的 PC 電腦（包含桌機、筆電和工作站）出貨量達 5,370 萬台，仍較去年同期下降 8%。Canalys 分析表示，儘管市場需求正呈現上升的趨勢，然而受限於 PC 電腦廠商既有的庫存量，以及中國工廠供應鏈端復工進度與物流運送的放緩等因素，導致目前全球 PC 電腦市場端出現「供不應求」的態勢。展望今年第二季，Canalys 推估認為，目前市場現階段雖出現「供不應求」的態勢，但未來若隨著企業逐步復工、學校復學回歸正常軌道後，屆時，全球對個人電腦的需求將會出現逐漸降低的局面。2019 年智慧型手機出貨疲軟，年減率 2%；但市場可望於 2020 年恢復成長，微幅上揚 1.7%（見表 1）其中大中華地區與亞太新興市場表現將特別顯著。Gartner 預估 2020 年 5G 機種將占所有手機出貨量的 12%，2022 年時更將達 43%。Ranjit Atwal 指出：「從 2020 年開始，5G 手機的採用率將隨產品價格下降、5G 服務覆蓋率擴大及使用者體驗的提升而有所增加。2023 年市場進一步成長，屆時 5G 機種將占整體手機出貨量的一半以上。」

表一、Gartner 預測 2020 年至 2022 年全球不同裝置出貨量(單位:百萬台)

Device Type	2020	2021	2022
Traditional PCs (Desk-Based and Notebook)	178,279	169,891	161,672
Ultramobiles (Premium)	72,529	76,789	80,036
PC Market	250,807	246,680	241,708
Ultramobiles (Basic and Utility)	138,712	134,255	132,465
Computing Devices Market	389,519	380,935	374,173
Mobile Phones	1,776,779	1,771,242	1,756,936
Total Devices Market	2,166,298	2,152,177	2,131,109

2. 產業上、中、下游之關聯性：

電子连接器之產業結構圖

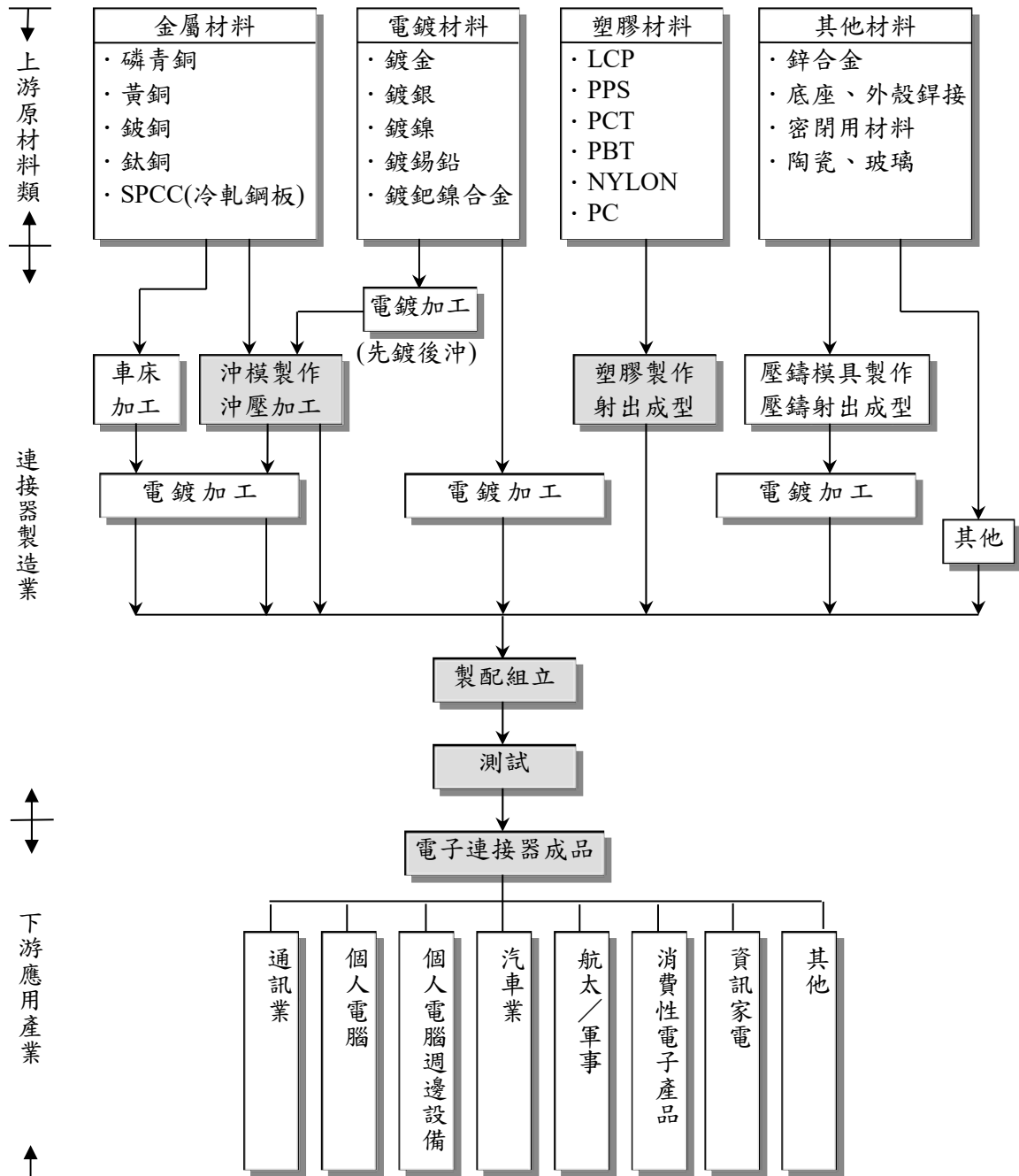

连接器產品之結構主係由端子及塑膠外殼二部分組裝而成，上游主要原料有金屬材料、塑膠料及電鍍材料三大部分，各原料之用途及特性分述於下：

- A. 金屬材料主要用途為製作连接器端子，為滿足高頻傳輸需求，连接器產品之規格朝低背、高密度、多腳數發展，致端子常需要進行複雜之彎曲加工，而在眾多金屬元素中，銅合金具有足夠的機械強度、良好的導電性及耐熱性，可避免電子訊號在傳輸過程中受阻礙或衰減而成為最佳選擇。
- B. 塑膠材料通常作為连接器產品外殼之用，由於產品朝細腳距及 SMT 化發展，塑膠材料的薄壁流動性、強度、耐熱性與尺寸安定性則為考量重點，常用的塑膠材料有 PBT、PPS、尼龍、LCP 及 PP 等樹脂。

C.電鍍材料之功用關乎連接器的導電率及插拔次數，一般而言電鍍時會以銅合金為底材，電鍍上一層純錫或錫鉛合金，若產品品質需求更高者，則會以鎳先打底，再鍍上鈮或硬金，以電鍍而言，目前國內連接器廠大多委託專業協力廠負責。

D.在製造流程中，不論端子或塑膠外殼均先依設計規格鑄造高精密度之模具，利用鑄好之模具將金屬材料沖壓加工即成端子，而塑膠材料則是熱熔後利用射出設備將液態塑膠注入模具內成為所需之塑膠外殼，待塑膠外殼與電鍍加工後之端子組裝並將端子彎曲加工，而連接器成品依規格不同可使用於多種產業，包括電腦業、通訊業、消費性電子業、航太業等各種產業。

3.產品之各種發展趨勢及競爭情形

A.產品之發展趨勢

(A)產品微型化

隨著近年來筆記型電腦、行動電話及數位相機等可攜式產品蓬勃發展，「輕、薄、短、小」及高密度、高傳輸速度成為電子產品發展不可避免之趨勢，使得連接器產品研發重心朝向細間距及低背化發展，因此在金屬沖壓及塑膠射出技術上均有精密要求。例如板對板連接器之腳距需達到 0.4mm，其板間結合高度達到 0.9mm，為達到產品微型化要求，除了增加原來模具及治具精密度外，還必須具備卓越產品設計、分析及功能模擬能力以達成應用端客戶所要求的品質。

(B)開發利基性產品

連接器較大型企業往往以併購或投資來擴展大者恆大的優勢，台灣連接器廠屬於中小型企業者則專攻特定市場，近年來由於以電腦應用的連接器毛利已日趨微薄，業者已轉往網通及消費性領域利基型產品作發展，使其連接器產品能朝向更多元的應用在各項電子產業上。為多尋求應用在各方面利基型產品，本公司除以技術門檻高及具多變化性之筆記型電腦連接器和光磁機連接器產品為其利基性產品外，同時選擇與大廠保持良好合作關係，並採取在客戶工廠商設以就近服務之策略。此外，本公司將選擇類似 5G 之熱門趨勢連接器產品，作為研發發展之重點。

(C)企業合作或合併

由於新產品有生命週期短特性，中小企業從事相關研發與量產具有侷限性，市場全球化後造成新產品設計已有規格化、統一化的趨勢，以客製化為經營型態的廠商在經營上備受壓力，市場上已有共同開發/協定以促進產品相容性趨勢，若干廠商已以企業合作/合併來加強提升產能及產品多元化。此外，本公司規劃透過企業併購來達到公司營收與獲利之成長。

(D)加強歐美日大廠客戶及市場

高毛利的客製化產品易造成曇花一現的營收，相形比較之下大廠訂單量大穩定，許多業者表示發展方針已放棄小企業客戶，轉向國際大廠客戶，朝永續發展前進。早期除了鴻海專注於國外客戶外，其它業者多數以中國大陸及東南亞客戶居多，近幾年我國接獲歐美日業者為減低生產成本釋出的訂單，亦藉此擺脫對中國市場的依賴朝國際化市場發展。未來發展汽車連接器或汽車電子業務時，將與歐美科技公司合作，或透過投資、企業併購來達到目的。

(E)持續推動內部流程與管理資訊系統提高服務品質

資訊科技日新月異，後 4G 網路技術發展熱度升溫。由於行動影音資料量激增，加上各種物聯網應用需求湧現，電信營運商在頻寬日益不敷使用的情況下，已持續擴大投資長程演進計畫(LTE)基礎建設和影音應用功能服務，並加緊部署下世代先進長程演進計畫(LTE-Advanced)和 5G 行動通訊網

路，全面啟動後 4G 時代網路發展引擎。以上皆說明了人們對於資訊高速傳輸與影音資料的儲存有更多的需求，因此高速度傳輸連接器的需求必定增加，為一個不可避免的趨勢。

(F)消費性電子產品、醫療器材及汽車等新增市場之蓬勃發展

近幾年隨著筆記型電腦、遊戲機、手機、家庭電影院等消費性產品隨個人需求不斷成長，也帶動連接器產品之需求與商機。隨著全球人類平均年齡日益增加，醫療服務需求與品質之提高，相關醫療設備需求逐日攀升。此外在全球汽車電子的熱潮當中，本公司計劃與歐美數家知名汽車廠合作，例如：義大利 Greca Auto、美國 Kenguru，也準備與一些汽車電子零組件、工程公司合作，例如：義大利 Proton Group、Tesco Go。所以，本公司可以快速進入電動車之汽車連接器、汽車電子零組件領域。這些電動汽車電子模組、汽車連接器所需的連接器數量與產值相當可觀。

B 產品之競爭情形

本公司目前係屬資訊、通訊等相關產業中之電子零組件製造業，為需求帶動之行業，而在下游產品快速變化及愈加精細下，從事連接器生產銷售之公司，如何反應市場需求並在品質與價格上取得優勢，便為其成就與不成就之關鍵因素，茲將其分述如下：

(A)即時掌握市場脈動並提升生產技術能力

應用連接器之產業眾多，包括了通訊業、個人電腦、電腦週邊、行動電話、工業電腦及其他各式消費性電子產品和資訊家電及其各週邊電子產品業等，幾乎涵蓋各重要資訊產業，因此資訊硬體及通訊產業之發展趨勢連帶牽動連接器產業之需求，而電腦資訊及通訊產品不斷地推陳出新，造成產品之生命週期短暫，連接器廠商是否能及時掌握下游應用市場之動態而推出相對應規格之新產品，以迎合最佳獲利契機為爭取訂單之重要因素。因此本公司除積極參與商展並參閱各商情報導獲取新知外，亦與客戶保持高度互動以儘早得知未來市場脈動。在產品研發設計上，一方面透過模具之自行開發、沖壓、塑膠射出成型以縮短研發時程並針對市場趨勢擴充新產品，另一方面亦透過個別化服務為客戶設計符合需求之特殊化規格連接器，多方努力下，使得本公司之所生產連接器之產品種類較為完整齊全。此外，在交期配合度上亦積極滿足客戶期望，能與客戶站在同一陣線並以迅速反應能力面對多變市場，實為本公司成就之關鍵因素。

目前最熱門之產品領域包括 5G 通訊產品、電動汽車，本公司將依照現有熱門領域方向，以本公司之競爭優勢進入這些領域，主要從事相關連接器產品與業務。

(B)產品品質及穩定性

連接器產品重視精密度、品質與成本競爭力。由於連接器產品品質的良莠對電子機器間訊號傳輸的信賴度有決定性影響，因此零組件廠商之生技術及產品品質成為電腦及通訊系統製造商選擇合作之零組件廠時主要考量因素。

本公司向來對產品品質之提升不遺餘力，憑藉多年豐富的模具開發及塑膠射出成型製造經驗，展出優越的結構設計能力、沖壓技術及材料選擇與調配能力，再加上一貫式的製程及對模具、治具精密度之嚴格要求，能有效解決產品毛邊、硬度等問題，使得產出品質獲得妥善控制。此外，本公司亦擁有自動及半自動機器組立之能力，使得製程中不論是將塑膠射出成型或將端子彎曲加工皆能迅速精確，在製造過程中亦要求每一作業人員皆對每件產出品有品質控制之責任，以推動公司內部全面品管觀念。

(c) 產品價格競爭力

電子媒體及網際網路帶來資訊革新後，使得訊息收發迅速、消費者習慣多變且品牌忠誠度降低，導致下游電子產品製造商除需掌握產品變化之趨勢外，亦需於價格上具吸引力，方能創造佳績，間接地零組件供應商亦被迫降價以爭取訂單，廠商在單位價格下降之侵蝕下，惟有致力於控制生產成本才能保持競爭力。恩得利公司在成本之控制上除了提升接單、生產、交貨之能力以降低庫存避免資金積壓外，另一方面亦藉由自動及半自動化之生產設備，搭配彈性化排程以提升人員及機器利用率，充分發揮機器與人力資源之單位產能及效率，以有效掌控生產成本的支出，使本公司具備成本優勢來面對未來市場可能發生的價格競爭。

(三) 技術及研發概況

1. 本公司最近三年度及截至年報刊印日之研發費用及其占營業收入之比例如下表所示，109 年度預計再投入研發費用新台幣 1,776 仟元，致力於新產品的開發，以提升客戶滿意度及企業整體成長。

單位：新台幣仟元

項目 \ 年度	106 年度	107 年度	108 年度
研發費用(A)	14,431	7,025	1,238
營業收入(B)	418,555	393,447	380,869
(A)/(B)	3.45%	1.79%	1.79%

2. 最近三年度及截至年報刊印日之研發成果

年度	研發項目	成果
104 年 -108 年 截至 4 月 30 日	電子連接器	<ul style="list-style-type: none">◎ BOARD TO BOARD CONNECTOR<ul style="list-style-type: none">● 1.5 Pitch R/A SMT BTB MALE● 1.5 Pitch R/A SMT BTB FEMALE● 2.0 Pitch R/A SMT BTB FEMALE ◎ ZIF(NON/ZIF)FPC CONNECTOR<ul style="list-style-type: none">● 0.3 Pitch ZIF R/A SMT D/C FPC H:1.0mm 後掀式● 0.5 Pitch ZIF R/A SMT FPC H:1.25 mm WITH LOCK● 0.3 Pitch ZIF R/A SMT D/C FPC H:0.9mm 後掀式● 1.0 Pitch ZIF R/A SMT FPC H:1.0 mm 後掀式 ◎ WIRE TO BOARD CONNECTOR<ul style="list-style-type: none">● 1.0 Pitch V/T SMT WTB WITH LOCK● 0.8 Pitch V/T SMT WTB● 0.6 Pitch R/A SMT WTB H:0.9mm 沉板式

(四)長、短期業務發展計劃

1.短期計劃

A.行銷策略

- (A)配合主要客戶之個別需求開發產品，以鞏固與客戶間之供需關係。
- (B)加強業務管理，降低營運成本，以提升公司競爭力。
- (C)爭取國內外 OEM/ODM 業務。
- (D)鞏固現有行銷通路及客層以達每月、每季既定營業目標。
- (E)提高高單價產品銷售比重，以提升平均銷售單價及利潤。
- (F)利用現有通路，加深新產品電感的推廣力度，並以 IPC、網通、伺服器為主要佈局市場。
- (G)開始與美國 Kenguru、歐洲 Gre cav Auto、Tesco Go、Proton Group 聯繫溝通，俾啟動規劃工作。

B.生產策略

- (A)落實 ISO 相關流程及達成品質目標。
- (B)致力於改善製程並著重設備之改良及維護，以提高生產效率、縮短交期，降低產品成本。
- (C)規劃零組件之採購、組裝中心，以備未來 Kenguru 相關計劃所需。

C.研發策略

- (A)確實掌握景氣脈動，快速因應市場推出相關之連接器產品。
- (B)積極與國內之學術研究機構合作，精進產品開發技術。
- (C)透過新的設計與模具的開發能力取得更有競爭力的成本。
- (D)產品研究與擬引進新業務之研究，將採國際合作方式。

D.營運規劃

以台灣做為全球營運總部，所有業務，將以國際間各合作夥伴之比較競爭優勢為基礎，進行產品分工與布局。公司並長期依照客戶、產品需求，培訓研發、技術、業務、經營管理人才，以企業併購、國際企業合作方式，提升本公司之營收與獲利能力。

E.財務規劃

- (A)靈活規劃私募現金增資、可轉換公司債與其他權益籌資工作，厚實本公司之資金。並將與往來金融機構建立密切合作關係，掌握金融市場脈動，以提高財務運用績效；透過現金增資、發行公司債或可轉換公司債，增加籌資管道，健全財務結構。新業務之財務規劃與籌資，首先將以本公司子公司為主體，未來再與母公司合併，俾在引進新業務初期，降低對母公司之影響。
- (B)積極向國發基金、經濟部技術處、經濟部工業局、經濟部國貿局等相關單位申請投資、與研發/品牌相關之補助、貸款、投資等相關機會。

2. Kenguru/Gre cav Sonique 介紹

未來，本公司將以 Kenguru 及 Gre cav Sonique 作為基礎，發展與電動汽車連接器、汽車電子相關之業務。



美國 Kenguru Inc. 係美國 KAAC, LLC(德州 Austin)及義大利 GrecaV 汽車集團所共同擁有，準備獨家授權生產製造功能予恩得利公司，共同合作這個有價值的計劃。Kenguru 採用與義大利 GrecaV Auto 旗下 Sonique 系列同一車款，但不同品牌，以茲區別，在美國的品牌稱 Kenguru，在美國以外地區稱之為 Amica，其中 Kenguru 係原始品牌且較出名，以下均以 Kenguru 之名說明之。Kenguru 係全球唯一商業化，提供予坐在輪椅上的行動不便人士駕駛使用；而 Sonique 係提供予正常人駕駛使用。Kenguru 擁有多項專利權與知名商標權。20 多年來，設計供殘障退伍軍人使用，由美國聯邦政府付費，至少每輛補助或支付美元 3.2 萬。Sonique 係歐洲知名城市代步車。茲將品牌 logo 與現有車款圖列如下。

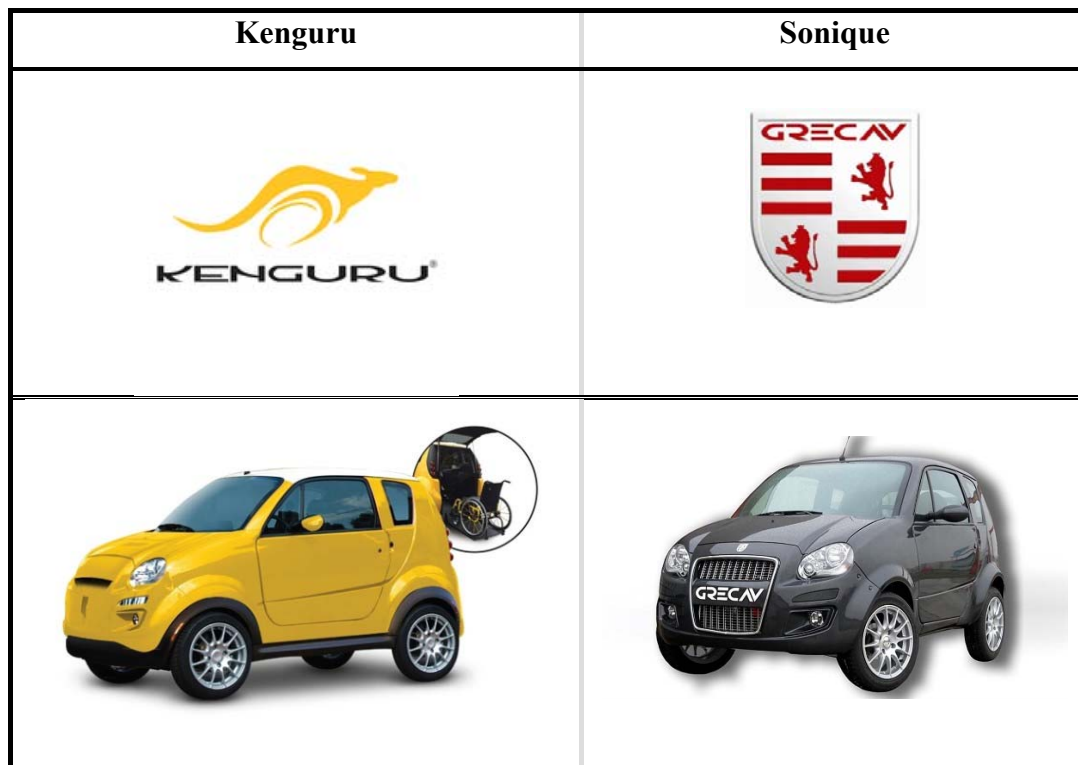

3. 長期計劃

A. 行銷策略

- (A) 就連接器本業而言，將配合相關應用產品之發展趨勢，建立品質、交期與價格之競爭優勢，以提高市場佔有率。(B) 運用既有之全球行銷據點，持續拓展海內外市場。
- (B) 密切與美國 Kenguru、美國 KLD Energy Technologies, Inc.、歐洲 GrecaV Auto、Tesco Go、Proton Group 聯繫溝通，善用這些策略夥伴之歐美通路，善盡本公司在國際合作與分工間的功能與責任。
- (C) 持續推動：以客戶為尊，提升產品功能與品質。

B. 生產策略

- (A) 就連接器本業，本公司將強化製程、持續改良提高自動化生產設備以增加海外廠生產效率。此外，將持續提昇生產品質、技術能力、提高良率並降低成本。
- (B) 就電動汽車新業務而言，首先將以義大利 GrecaV Auto 汽車廠之產能、生產人材為主，本公司先從零組件採購與組裝開始，逐步在台灣或亞洲其他地區規劃必要之生產設備或生產基地。

C. 研發策略

- (A) 以連接器產品與發展方向(例如 5G)為基礎，加強培養研發人員，吸引更多優秀人才投入工業技術領域，厚實研發能量。
- (B) 新電動汽車業務的研發，將與美國 Kenguru、美國 KLD Energy Technologies, Inc.、歐洲 GrecaV Auto、Tesco Go、Proton Group 等合作夥伴密切合作，同時培養本公司之研究人材與研究發展能量。
- (C) 與國內研發機構、大學合作，強化研發能力與研發人材。

D. 營運規劃

- (A) 初步以厚實連接器本業為營運規劃目標，其中包括加強自動化生產。
- (B) 以高科技產品之新方向(例如：5G)為基礎，研發、生產、行銷相關產品。
- (C) 採國際企業併購、合作，進軍電動汽車連接器與電子零組件之新方向。
- (D) 積極扮演美國 Kenguru、歐洲 Gre cav Auto 之 SKD 採購與組裝功能。

E.財務規劃

所有財務規劃均以上項營運計劃為基礎，進行相關財務規劃。茲將財務規劃彙總說明如下：

- (A) 規劃私募與公募現金增資
- (B) 規劃可轉換公司債之模資
- (C) 以子公司為平台，規劃 Kenguru 等新電動汽車業務之募資工作。
- (D) 以 Kenguru 電動輪椅殘障車為基礎，向國發基金申請投資；向經濟部相關單位申請研發創新貸款、研發科專補助、品牌貸款、品牌補助、其他補助與貸款。
- (E) 擴大向本土暨國際間之銀行，爭取銀行新信用額度與融資，以滿足營運計劃之需求。

二、目前連接器市場及產銷概況

(一)市場分析

1.公司主要商品之銷售地區

單位：新台幣仟元

年度 地區	106 年度		107 年度		108 年度	
	銷售淨額	比例(%)	銷售淨額	比例(%)	銷售淨額	比例(%)
內 銷	39,569	9	64,869	16	72,924	19
外銷(亞洲)	378,986	91	328,578	84	307,945	81
合 計	418,555	100	393,447	100	380,869	100

因全球電腦市場需求成長趨緩，加上連接器產業已為高度成熟產業，在應用產品設計走向簡約化，縮減連接器使用量下，未來市場成長空間有限，故台灣廠商近年積極轉型提昇，逐步跨入網通、智慧型行動電話、平板電腦、工業設備、車用、綠能、醫療、雲端、穿戴裝置連接器等其他應用。目前台廠在電腦應用上已有初步實績，如整合型網路連接器、雲端運算與各項工業的局端通信設備用連接器、工業級超高頻連接器、LED 連接器、電動車電池模組線束、太陽能集線器、工控與醫療用線材等，不過占整體連接器產值比重仍低。

根據 2019 年全球連接器市場現況，由 TE Connectivity、Amphenol、鴻海、Molex、Delphi DCS 位居第一領先群，而 JST、Hirose、JAE、Rosenberger、FCI 等業者居次，台灣業者則緊追在後，可發現連接器業者呈現大者恆大趨勢，總計第一領先群廠商市占率已超過八成。美系連接器廠主要發展策略大致上為擴大中國研發生產投產、滿足汽車標準規範與持續擴大規模等三個方向。日系連接器廠則強調新技術、新應用與聯盟合作，看好電動車與智慧聯網車的發展，也透過購併及聯盟方式加強車用連接器解決方案。中國本土連接器，則透過購併、入股、聯盟與增資方式，快速擴大技術實力並累積垂直整合能量，同時達到進入供應鏈、開拓歐洲市場、取得專利與客戶優勢三大策略目標。

因 4G 陸續開台，手機大廠陸續推出新機搶市，對台灣連接器廠商可帶來新一波商機。隨著智慧穿戴、綠能產品、醫療與雲端、智慧聯網商機等產品應用逐漸擴大，對台廠而言將是另一大利多。在競爭激烈的市場局勢下，連接器將朝微型化與高頻兩個方向發展，隨著終端產品設計精細化與小型化，雲端與智慧聯網技術及應用日趨成熟，高頻連接器需求將提升。目前台廠在微型化技術仍落後日廠，因此國內連接器廠商必須積極尋找技術升級機會與市場出路，針對彼此具互補性的產品技術展開策略合作，結合研發單位在材料或高頻技術的協助，集中火力進行產業串連與轉型升級，在下一新市場的競爭中再造榮景。

2.市場佔有率

根據台灣電子連接產業協會(TECA)統計資料,2019 年全球連接器產業整體產值約 700 億美元,2019 年台灣連接器產業總產值(含海外地區產值)占全球連接器(線)生產比重約 13%。

3.市場未來之供需狀況及成長性

(1)消費性產品的連接器應用在減少,且無法與紅色供應鏈競爭,因此高頻、車用和工業三大市場,成為台廠發展的新領域。

(2)LEDinside

LEDinside 最新「2019 全球 LED 照明市場趨勢」研究報告顯示,LED 元件成功進入替代性光源產品,受惠於商業照明市場的拓展,燈管成為照明市場最大的需求產品,其次則為燈泡市場。此外,以燈具市場來看,吸頂燈接續成為 2018-2019 主要照明產品,以居家照明市場為主。

2019 年球泡燈市場將進入大者恆大局勢。對於照明品牌廠商而言,球泡燈產品為增加 B2C 即消費者品牌印象,進而提升 B2B 專業照明市場領域;而小廠若無銷售通路優勢與利基市場,將淪為代工或是退出市場。進一步分析 2019 全球照明市場重點趨勢,不論傳統或新興 LED 照明廠商,都將大幅提高 LED 照明產品滲透率,故 LED 照明產業連接器也是未來必須全力投入領域。

(3)汽車連接器市場也是本公司擬關注的一個重要領域。汽車連接器市場是最大的連接器細分市場,一輛類似 Kenguru 或 Gre cav Sonique 的電動輕型汽車,其連接點超過 1500 個;電動馬達系統之連接器更是兵家必爭之地。所以,不論是國內還是國外,汽車行業都是連接器的一個巨大的消費行業,也為連接器行業發展帶來了很大的空間和幫助。而且對著汽車人性化和智慧化的走向,其對連接器的依賴也會越來越大。本公司將以 Kenguru 或 Gre cav Sonique 為基礎,發展汽車連接器市場。

(4)NB 連接器市場仍是一個持續發展,穩健發展的行業。從 NB 的出現到普及,只有短短的幾十年的時間。而連接器在 NB 內構件中的應用是,每台至少 10 個。NB 行業的持續發展,推動了連接器需求的持續增長,是連接器行業發展的中流砥柱。

4.競爭利基

A. 專業而穩定的經營團隊:本公司之經營團隊具有多年累積之技術及經驗,經營管理階層均係產業資深從業人員,對於產品之關鍵性技術均能掌握,並具有自行研發新產品之實力,故能充分掌握整體市場變化,維持良好競爭優勢,使公司於連接器產業具有其優勢。

B. 掌握模具開發與設備自主能力:連接器組成係將射出成型之塑膠與端子相互組裝而成,其中塑膠材料之處理技術關係著是否能製造出細間距、高密度、耐高溫之半成品,而端子處理除金屬材質之接觸阻抗質及高耐拔力考量外,並需依據客戶要求將其彎曲為適合角度,為使連接器達成所需之設計規格並兼顧品質穩定性,其關鍵技術來自模具及治具之設計開發、端子沖壓與塑膠射出成型。

本公司在模具開發及塑膠射出成型擁有多年經驗,透過模具開發製造等關鍵能力之掌握,能快速研發並設計出各式模具及治具配合生產,因此儘管市場變化快速,客戶需求多樣少量,但新產品開發實力使得本公司能有效縮短模具開發時間與成本,提升產品競爭力。

- C. 擁有厚實之客戶來源，利於其他新產品銷售。連接器產品品質之良莠對電子機器間訊號之傳輸有決定性之影響，因此客戶對供應商品質之要求具有相當程度之標準，恩得利公司之客戶群包括資訊及通訊等電子產品之國際級製造廠商，使得本公司產品更具有國際性，成為立足業界之一大利基。目前本公司除持續深耕既有之客戶外，並期望能建立更多元化應用產品製造商之客源，以創造更穩定之營業收入來源，奠定其產品更具國際性及跨產業之特色，以增加未來市場開發實力。
- D. 技術發展符合時代潮流，擁有完整產品線。為因應下游應用產品推陳出新速度加快及產品差異化之發展趨勢，目前本公司之研發朝向細間距、低高度、低接觸阻抗、耐高插拔力、高超插次數、耐環境性及高頻穩定性等之精密連接器發展，除可掌握先機因應產品輕、薄、短、小之市場需求外，更可拓展其連接器產品應用市場之廣度，提供下游客戶完整產品線之服務。
- E. 彈性生產管理與技術支援能力：筆記型電腦連接器市場具有少量多樣之特性，多以接單式生產為主，因此彈性的生產能力顯得非常重要，本公司透過間接投資方式於大陸蘇州設置生產基地，擁有完整之生產線，並可配合不同區域及客戶訂單需求調整生產排程，不但在交貨期及產品價格上提升公司之競爭力開拓市場外，更就近提供重點客戶更完善之技術支援與銷售服務，建立良好供應夥伴關係。
- 本公司生產製程之安排極具彈性，設有專門部門用以研究、開發、生產模組化之自動與半自動機台，依不同生產需求做最有效率的設計，以增加生產換線的效率，有效地控制生產成本，使產品價格在市場上更具競爭力。並且得以依客戶指定的交期完成出貨。
- F. 產品開發速度與客製化能力：消費性電子產品常受限於機構規格之限制，於設計時會遇到空間不足與散熱等機構問題，連接器標準品常常無法適用於所有的客戶要求，因此客戶會提出設計變更要求。為求協助客戶解決問題，本公司具備電子及機構元件開發與驗證之雙重技術，同時又具備模具與機構零件自製開模及設計之能力，可提供 Total Solution 之客製化服務，並在短時間內提供客戶樣品與解決方案。
- G. Kenguru 具有全球獨特唯一性，係全球唯一商業化電動輪椅殘障車。在美國 Kenguru Inc. 的努力下，已成為全球知名汽車與品牌，在 Google 與 YouTube 以 Kenguru 關鍵字查詢，可充分瞭解 Kenguru 在市場上的狀況。Greco Sonique 也是歐洲逾百年歷史之汽車廠，專業生產城市代步車。

5.發展遠景之有利與不利因素與因應對策

A.所營業務之主要內容及發展遠景

有利因素

- (A)在經營策略方面，本公司因應成本競爭壓力，基於勞力及材料成本降低之考量，採兩岸分工合作之模式，有效應用組織資源，降低生產成本，以達效益最大化。
- (B)在產品競爭力方面，本公司產品線完整，目前所生產之連接器產品應用領域涵蓋資訊、通訊等多項電子產業，品質受到下游應用產品製造大廠之肯定。
- (C)核心競爭力之經營理念，保持彈性、速度、品質及創新的經營理念來充分配合客戶需求以發揮中小企業靈活經營之特性。
- (D)產業發展趨勢方面，連接器係電腦及其週邊產品、行動電話、數位相機、PDA 及 GPS 等電子產品之重要零組件；隨著全球資訊、通訊產業市場景氣之復甦，將帶動電子零組件市場需求成長，連接器產業未來具有相當成長空間。

(E)本公司經理階層對於本業有多年之經驗，對於產業未來走向及客戶動態較能深入了解，對同業狀況、供應商報價及客戶市場需求等皆能掌握最新資訊，故對於所屬產業之應變能力強。

(F)產品線多元且完整，提供客戶一次購足選擇。

(G)原料供應穩定，與供應商間維持良好合作關係，確保供貨交期與品質穩定。

不利因素

(A)隨著資訊產業蓬勃發展，相關電子產品日新月異，為滿足消費者對產品多樣化需求，產品須不斷推陳出新，致資訊產品生命週期短暫，若未能適時推出新產品，將無法掌握市場先機，進而喪失市場競爭力。

(B)全球資訊及通訊系統廠商愈趨走向大型化，本公司資本額與國際大廠相較偏低，不易進行較大規模之新產品開發案。

(C)在國際資訊大廠不斷壓低價格之策略下，品牌大廠為求降價空間，故對我國電子代工業者之成本要求更加嚴苛，在此市場趨勢下，我國電子代工大廠為求降低製造成本，轉而對零組件供應商壓低訂單價格，進而壓縮零組件廠商之獲利空間。

(D)勞動之工資成本居高不下，增加公司營運成本。

(E)我國從事連接器製造業廠眾多，產品同質性高，同業間價格競爭日漸白熱化，產品利潤日趨微薄。

因應措施

(A)持續現有產品之研發改良，與國際級專業製造大廠保持良好合作關係，提高市場敏銳度，充分掌握產品趨勢，順應資訊及通訊產品之成長趨勢，研究開發其相關利基性產品。

(B)加強與國際大廠策略性合作，除開發新產品外，並以提升產品品質及維持客戶滿意度，鞏固市場競爭力。再者，藉由股票上櫃使本公司得以在資本市場籌措長期資金，降低資金成本，並投資於生產設備擴充產能及提高研發經費，擴增營運規模，使本公司之產品更具競爭力。

(C)透過供應鍊整合，藉以降低生產成本，減緩工資高漲之衝擊。

(D)開發高附加價值與特殊用途產品，嚴格控管產品品質，保持產品市場競爭力。

B.產品發展方面：

由於資訊及通訊等電子產品逐漸朝向短、小、輕、薄、高精度趨勢發展，從而相關產品之生產技術、產品穩定度及品質控制為選擇電子零件供應商之首要考量因素之一。

有利因素：

(A)本公司所生產之連接器自研發到組裝作業，除對品質嚴格控管，以確保產品穩定性外，並運用自動及半自動機器設備以降低人為差異，本公司通過 ISO-9000 等國際品質認證，產品品質可靠具競爭力。

(B)近年來可攜式電子產品之需求大增，而本公司產品研發朝細間距、低背、高密度、高頻傳輸等精密產品發展，在技術及產品規格均能符合市場動向，另外經由客製化產品生產與開發，提高產品附加價值，增加產品獲利率，對於本公司未來業務發展十分有利。

不利因素：

(A)電子產業變革迅速，不僅產品日新月異，各樣單品生命週期更是逐漸縮短，連帶著電子零組件供應商是否擁有齊全產品線、研發速度能否即時跟上潮流，影響客戶下單意願。

(B)產品同質性高，同業削價競爭激烈，利潤日趨微薄。

(C)資訊及通訊大廠為減輕庫存壓力，大多要求零組件供應商縮短交貨期，將庫存壓力轉嫁至供應商本身。

因應措施：

(A)本公司擁有多年研發、設計、開模、沖模之技術經驗，使其在短時間內能提供精密度高之新規格模具以因應環境變化，其所生產產品之規格齊全，獲得國內下游電子產業製造大廠之青睞。

(B)本公司採取靈活且彈性化之排程，充分運用現有產能，以更有效率之方式來提高產量，藉由經濟規模效益之發揮以降低單位成本，爭取一定之獲利空間；此外，透過供應鍊之整合，有效節省人工成本，增加競爭力。

綜上所述，本公司於業務發展中可能遇見之不利狀況，俱已擬妥具體可行之改善方案並實際執行，經評估各項因應對策應屬妥適。

(二)主要產品之重要用途及產製過程

1.主要產品重要用途

恩得利公司製造之主要產品為各種型態之連接器，其應用範圍涵蓋筆記型電腦、行動電話及數位相機、電腦週邊等各種產業，產品之主要用途係提供各項電子產品電流與訊號傳輸之用，為所有訊號間的橋樑。

2.主要產品產製過程

連接器生產作業流程

產品設計→塑膠&端子模具開發→塑膠射出、端子沖壓→電鍍→裝配品質檢驗與測試→倉儲，裝運

3.主要原料之供應狀況

主要原料名稱	主要供應商	市場狀況
主體	勝崴	品質及貨源穩定，長期合作且供應情形良好。
端子	允呈	品質及貨源穩定，長期合作且供應情形良好。

4.最近二年度主要供應商資料

單位：新台幣仟元

項 目	107 年度				108 年度			
	名稱	金額	占全年度進貨 淨額比率(%)	與發行人之 關係	名稱	金額	占全年度進貨 淨額比率(%)	與發行人之 關係
1	勝崴	63,404	39	無	勝崴	75,383	48	無
2	允呈	43,066	27	無	允呈	49,507	31	無
	其他	55,969	34		其他	33,934	21	
	進貨淨額	162,439	100		進貨淨額	158,824	100	

註1：增減變動原因說明：其他供應商採購金額主係考量供應商之報價而有所增減，變動尚屬合理。

註2：列明最近二年度進貨總額百分之十以上之供應商名稱及其進貨金額與比例，但因契約約定不得揭露供應商名稱或交易對象為個人且非關係人者，得以代號為之。

5.最近二年度主要銷售客戶資料

單位：新台幣仟元

項 目	107 年				108 年			
	名稱	金額	占全年度銷 貨淨額比率 (%)	與發行人之 關係	名稱	金額	占全年度銷 貨淨額比率 (%)	與發行人之 關係
1	客戶 A	46,119	12	無	客戶 A	43,509	11	無
2	客戶 B	45,886	12	無	客戶 B	57,707	15	無
3	客戶 C	43,516	11	無	客戶 C	52,951	14	無
4	客戶 D	41,430	10	無	客戶 D	35,942	9	無
	其他	216,496	55		其他	190,760	51	
	銷貨淨額	393,447	100		銷貨淨額	380,869	100	

註 1：增減變動原因說明：最近兩年度佔銷貨總額百分之十以上之銷售客戶，主要係受下游應用產品市場之需求、往來客戶銷售情形及公司本身銷售策略之調整而有所變化，尚無重大異常情形。

6.最近二年度生產量值表

單位：仟個/仟元

年度 生產量值 主要商品	107 年度			108 年度		
	產能	產量	產值	產能	產量	產值
連接器	註	256,941	258,772	註	302,352	255,661
其他	註	4,471	30,571	註	1	2,733
合計	註	261,412	289,343	註	302,353	258,394

註：本公司係按客戶訂單彈性安排生產，並無一標準化產品，且產品差異甚大，致無法以產量衡量產能。

7.最近二年度銷售量值表

單位：仟個/仟元

年度 銷售量值 主要商品	107 年度				108 年度			
	內銷		外銷		內銷		外銷	
	量	值	量	值	量	值	量	值
連接器等電子元件	13,642	63,542	253,083	315,150	17,445	69,929	258,738	300,100
其他(註)	15,619	1,327	14,705	13,428	7,471	2,995	16,474	7,845
合計	29,261	64,869	267,788	328,578	24,916	72,924	275,212	307,945

註：原物料、半成品銷貨收入

三、最近二年度從業員工資料

年 度		107年度	108年度	截至109年04月30日
員工人數	直接人員	4	0	3
	間接人員	94	84	87
	合計	98	84	90
平均年歲	平均年歲	38.94	42.05	43.56
平均服務年資	平均服務年資	5.99	8.36	9.10
學歷分布比率	碩士以上	6%	8%	11%
	大專	58%	55%	58%
	高中(職)	32%	32%	29%
	高中(職)以下	4%	5%	2%

四、環保支出資訊

- 最近二年度及截至公開說明書刊印日止，公司因污染環境所受損失，處分之總額，並揭露未來因應對策及可能之支出：無。
- 說明目前污染狀況及改善對公司盈餘、競爭地位及資本支出之影響及未來二年度預計之重大環保資本支出：本公司非屬重大污染性之行業，除正常之環保支出外，尚無因環境保護所需之重大資本支出。

五、勞資關係

(一)各項員工福利措施、進修、訓練、退休制度與實施狀況，以及勞資間之協議與各項員工權益維護措施情形：

1.員工福利措施：

- (1)本公司員工除依法辦理勞工保險及全民健康保險外，並為員工投保福利團體意外保險。
- (2)工作環境改善、營造辦公和諧氛圍。
- (3)勞動、端午、中秋及員工生日由公司購贈禮品或禮金；年節辦理摸彩活動。
- (4)因應民族風俗及體恤員工辛勞，公司提供以下補助：員工結婚補助、員工生子補助、員工喪事補助。
- (6)定期舉辦健康檢查。
- (7)定期舉辦員工旅遊。
- (8)員工酬勞則依本公司章程及相關辦法辦理。

2.進修與訓練：本公司每年均依部門及人員需求訂定年度教育訓練計劃，並以自行辦理教育訓練課程及外訓方式，來增強員工專業知識及技能，培養員工終身學習精神。

項目	總人數	總時數
新進人員訓練	44	108
專業職能訓練	102	763
主管才能訓練	10	82

3.退休制度：

- (1)本公司之退休金辦法，係依據勞動基準法制定，並於民國 90 年 7 月成立勞工退休準備金監督委員會。
- (2)本公司依勞動基準法規定按月依核備之提撥率提撥勞工退休準備金，存於臺灣銀行專戶保管運用。
- (3)凡本公司之員工皆有遵守退休金制度之權利與義務。

(4)退休金之給予標準依勞動基準法之規定，按工作年資，每滿一年給予兩個基數，但超過十五年之工作年資，每滿一年給予一個基數，最高總數以四十五個基數為限。未滿半年者以半年計，滿半年者以一年計。

(5)「勞工退休金條例」自九十四年七月一日起施行，本公司依該條例之規定每月按勞工工資百分之六提撥勞工退休金。依規定九十四年六月三十日以前受聘雇之員工且於七月一日在職者，得選擇繼續適用「勞動基準法」有關之退休金規定，或適用該條例之退休金制度並保留適用該條例前之工作工資，九十四年七月一日以後新進員工只適用「勞工退休金條例」之退休金制度。

4.勞資間之協議情形：

本公司自成立以來勞資關係和諧，並無勞資糾紛及損失之發生。本公司未來仍將持續加強勞資雙方之溝通協調，並盡力做好福利措施，促使勞資關係更加和諧，以期消弭勞資糾紛發生之可能。

5.各項員工權益維護措施情形：本公司相當重視員工各項福利及雙向溝通管道，訂有完善之文管系統，載明各項管理辦法，內容明訂員工權利義務及福利項目，以維護員工權益。

6.工作環境與員工人身安全之保護措施：

本公司依職業安全衛生法成立「職業安全衛生管理單位」，設置職業安全衛生管理人員，並制定『職業安全衛生工作守則』，依工作環境與員工人身安全之護措施制定此辦法，主要內容概述如下：

(1)工作環境措施：

- A.工作人員應隨時注意自我身心健康調適，養成良好衛生習慣。
- B.工作場所保持整齊清潔，不得隨處丟棄垃圾、隨地吐痰或吐棄檳榔汁、渣。
- C.吸煙應在規定處所且不得隨意丟棄煙蒂。
- D.處置危險物時應正確使用相關防護具，並清楚標示不得任意毀損。
- E.工作場所內適當處所應設置符合飲用水標準之飲水設備，並定期清洗。
- F.每年應舉行大掃除，並配合施行消毒。

(2)員工人身安全之保護措施：

- A.從事各項工作均應遵循有關安全標準、作業程序書及工作程序安全檢核表施作及檢核。
- B.從事高度二公尺以上之高架作業或作業中有物體飛落或飛散等及現檢點、督導人員均應確實戴用安全帽並繫妥帽帶。
- C.發變電設備或開關場實施部分停電作業時，應將該停電作業範圍以藍帶或網加圍，並懸掛「停電作業」標誌，有電部分以紅帶或網加圍，並懸掛「有電危險」標誌，以茲警示。作業完成後應先確認從事作業之員工已離開且無感電之虞，始得拆除。
- D.保障直接人員作業安全，工作時不可穿拖鞋或露出足趾後跟之鞋子；所有人員亦不得赤腳、赤膊或只穿背心汗衫工作。
- E.嚴禁酗酒，工作中禁止戲謔或其他不安全行為。
- F.機具使用不得超過最高使用負荷。

(二)近二年度及截至公開說明書刊印日止，公司因勞資糾紛所遭受之損失，並揭露目前及未來可能發生之估計金額及因應措施：本公司最近二年度在勞資雙方理性、和諧之運作下，並無因勞資糾紛而遭受重大損失之情事。

六、重要契約

契約性質	當事人	契約起訖日期	主要內容	限制條款
租賃合約	捷泰精密工業股份有限公司	107.08~110.08	廠房租賃	無
債務清償協議書	昆山兆震電子有限公司	98.02~	債務清償協議	無
授信合約	台企銀	109.04~109.10	短期擔保融資	活存質設

陸、財務概況

一、最近五年度簡明資產負債表及損益表

(一)簡明資產負債表及綜合損益表資料

簡明資產負債表（合併）

單位：新台幣仟元

年 度 項 目	最近五年度財務資料（註 1）				
	104 年	105 年	106 年	107 年	108 年
流動資產	559,524	378,651	326,423	275,208	284,075
不動產、廠房及設備	105,272	97,893	83,275	37,470	19,306
無形資產	5,384	2,090	865	579	276
其他資產	418,045	408,325	186,892	98,994	107,461
資產總額	1,088,225	886,959	597,455	412,251	411,118
流動負債	614,826	483,596	291,606	227,261	237,721
非流動負債	1,105	20,123	5,279	1,559	4,319
負債總額	615,931	503,719	296,885	228,820	242,040
歸屬於母公司業主之權益	472,294	383,218	299,038	187,153	172,204
股本	1,025,256	615,154	745,154	745,154	745,154
資本公積	-	-	3,349	6,759	6,139
保留盈餘	(561,580)	(199,604)	(409,558)	(517,710)	(520,596)
其他權益	8,618	(32,332)	(39,907)	(47,050)	(58,493)
庫藏股票	-	-	-	-	-
非控制權益	22	1,532	22	(3,722)	(3,126)
權益總額	472,294	383,240	300,570	183,431	169,078
	-	-	-	-	-

註 1：上述 104 年度到 107 年度財務報表經會計師查核簽證。

簡明綜合損益表（合併）

單位：新台幣仟元

年度 項目	最近五年度財務資料（註 1）				
	104 年	105 年	106 年	107 年	108 年
營業收入	850,745	565,286	418,555	393,447	380,869
營業毛利	123,903	99,390	50,907	63,781	93,095
營業損益	(61,766)	(70,414)	(100,468)	(193,760)	(1,746)
營業外收入及支出	33,649	23,965	(19,000)	9,110	(1,117)
稅前淨利（損）	(28,117)	(46,449)	(119,468)	(120,869)	(2,863)
繼續營業單位 本期淨利（損）	(34,052)	(47,017)	(121,527)	(119,277)	(6,189)
停業單位損失	-	-	-	-	-
本期淨利（損）	(34,052)	(47,017)	(121,527)	(119,277)	(6,189)
本期其他綜合損益 （稅後淨額）	(28,783)	(42,059)	(8,585)	(7,587)	(7,848)
本期綜合損益總額	(62,835)	(89,076)	(130,113)	(126,864)	(14,037)
淨利（損）歸屬於 母公司業主	(34,052)	(47,017)	(121,837)	(107,601)	(6,041)
淨利（損）歸屬於 非控制權益	-	-	310	(11,676)	(148)
綜合損益總額歸屬於母公 司業主	(62,835)	(89,076)	(130,429)	(115,295)	(14,329)
綜合損益總額歸屬於非控 制權益	-	-	317	(11,569)	292
每股盈餘	(0.55)	(0.76)	(1.93)	(1.44)	(0.08)

註 1：上述 104 年度到 107 年度財務報表經會計師查核簽證。

簡明資產負債表（個體）

單位：新台幣仟元

項目	年 度	最近五年度財務資料(註 1)				
		104 年	105 年	106 年	107 年	108 年
流動資產		278,153	227,860	195,045	175,610	327,018
不動產、廠房及設備		60,980	44,561	29,706	11,648	1,574
無形資產		4,107	1,640	827	551	275
其他資產		628,088	604,001	523,964	402,064	268,699
資產總額		971,328	878,062	749,542	589,873	597,566
流動分配前		473,764	454,125	407,712	351,395	375,468
負債分配後		-	-	-	-	-
非流動負債		25,270	40,719	42,792	51,325	49,894
負債分配前		499,034	494,844	494,844	402,720	425,362
總額分配後		-	-	-	-	-
歸屬於母公司業主之權益		472,294	383,218	299,038	187,153	172,204
股本		1,025,256	615,154	745,154	745,154	745,154
資本公積		-	-	-	-	-
保留分配前		(561,580)	(199,604)	(409,558)	(517,710)	(520,596)
盈餘分配後		-	-	-	-	-
其他權益		8,618	(32,332)	(39,907)	(47,050)	(58,493)
庫藏股票		-	-	-	-	-
非控制權益		-	-	-	-	-
權益分配前		472,294	383,218	299,038	187,153	172,204
總額分配後		-	-	-	-	-

註 1：上述 104 年度到 107 年度財務報表經會計師查核簽證。

簡明綜合損益表（個體）

單位：新台幣仟元

年度 項目	最近五年度財務資料(註 1)				
	104 年	105 年	106 年	107 年	108 年
營業收入	482,270	406,485	294,631	282,498	290,731
營業毛利	54,718	29,352	4,003	21,302	42,513
營業損益	(35,953)	(54,486)	(78,004)	(94,783)	(7,412)
營業外收入及支出	1,923	7,807	(42,562)	(14,123)	1,369
稅前淨利（損）	(34,030)	(46,679)	(120,566)	(108,906)	(6,043)
繼續營業單位 本期淨利（損）	(34,052)	(47,017)	(121,837)	(107,601)	(6,041)
停業單位損失	-	-	-	-	-
本期淨利（損）	(34,052)	(47,017)	(121,837)	(107,601)	(6,041)
本期其他綜合損益 （稅後淨額）	(28,783)	(42,059)	(8,592)	(7,694)	(8,288)
本期綜合損益總額	(62,835)	(89,076)	(130,429)	(115,295)	(14,329)
淨利（損）歸屬於 母 公 司 業 主	-	-	-	-	-
淨利（損）歸屬於 非 控 制 權 益	-	-	-	-	-
綜合損益總額歸屬於 母 公 司 業 主	-	-	-	-	-
綜合損益總額歸屬於 非 控 制 權 益	-	-	-	-	-
每 股 盈 餘	(0.55)	(0.76)	(1.93)	(1.44)	(0.08)

註 1：上述 104 年度到 107 年度財務報表經會計師查核簽證。

(二) 最近五年度簽證會計師姓名及查核意見

年 度	事務所名稱	簽證會計師姓名	意見
104 年度	勤業眾信聯合會計師事務所	郭文吉、曾棟鑿	修正式無保留意見
105 年度	勤業眾信聯合會計師事務所	戴信維、林文欽	無保留意見
106 年度	勤業眾信聯合會計師事務所	戴信維、林文欽	無保留意見
107 年度	德昌聯合會計師事務所	林兆民、陳文彬	無保留意見加強調段落或其他事項段落
108 年度	建智聯合會計師事務所	廖年傑、黃祥穎	查核中

二、最近五年度財務分析

(一)財務分析（合併）

分析項目		年度	最近五年度財務分析				
			104 年	105 年	106 年	107 年	108 年
財務結構 (%)	負債占資產比率		56.60	56.79	49.69	55.51	55.66
	長期資金占不動產、廠房及設備比率		449.69	412.04	367.28	493.70	958.20
償債能力%	流動比率		91.01	78.30	111.94	121.10	125.00
	速動比率		66.98	56.94	75.62	87.33	90.25
	利息保障倍數		(0.20)	(1.10)	(5.62)	(70.82)	(1.80)
經營能力	應收款項週轉率(次)		2.30	2.22	2.22	2.14	2.20
	平均收現日數		159	164	164	171	166
	存貨週轉率(次)		5.27	4.33	3.93	4.11	4.23
	應付款項週轉率(次)		5.00	4.68	3.25	2.86	3.14
	平均銷貨日數		69	84	93	89	86
	不動產、廠房及設備週轉率(次)		7.95	5.56	4.62	6.52	13.42
	總資產週轉率(次)		0.72	0.57	0.56	0.78	0.93
獲利能力	資產報酬率(%)		(1.24)	(2.90)	(14.24)	(23.35)	(1.30)
	權益報酬率(%)		(6.76)	(10.99)	(35.54)	(49.29)	(3.37)
	稅前純益佔實收資本額比率(%)		(2.74)	(7.55)	(16.03)	(16.22)	(0.38)
	純益率(%)		(4.00)	(8.32)	(29.03)	(30.32)	(1.62)
	每股盈餘(元)		(0.33)	(0.76)	(1.93)	(1.44)	(0.08)
現金流量	現金流量比率(%)		2.66	(3.72)	(12.49)	(61.74)	6.90
	現金流量允當比率(%)		44.93	84.13	15.09	(227.47)	(545.07)
	現金再投資比率(%)		2.75	(3.35)	(8.16)	(49.69)	5.39
槓桿度	營運槓桿度		0.41	0.57	0.70	0.85	(9.83)
	財務槓桿度		0.72	0.76	0.84	0.99	0.63

最近兩年度各項財務比率增減變動達 20% 以上者，說明如下：

1. 長期資金佔不動產、廠房及設備比率減少，係因本期提列資產減損及因廠房搬遷將租賃改良未攤提部分一次認列處分損失所致。
2. 利息保障倍數較前期減少，係因利息費用減少所致。
3. 不動產、廠房及設備週轉率增加，係因本期提列資產減損及因廠房搬遷將租賃改良未攤提部分一次認列處分損失，故因不動產、廠房及設備淨額減少，故週轉率上升。
4. 總資產週轉率較前期增加，係營收較前期減少 6%，總資產較前期減少 31%，資產下降幅度高於營收下降幅度，故週轉率增加。
5. 資產報酬率及權益報酬率比率上升，係因資產總額增加及權益總額減少，本期稅後虧損與較前期增差異不大，故比率上升。
6. 每股虧損減少，本期稅後虧損較前期減少所致。
7. 現金流量允當比率下降，係因本期營業活動淨現金流量流出增加所致。
8. 營運槓桿比率減少，主係營收減少，變動營業成本及費用也比上期減少許多，故導致營運槓桿比率減少。

財務分析（個體）

分析項目		最近五年度財務分析				
		104 年	105 年	106 年	107 年	108 年
財務結構 (%)	負債占資產比率	51.38	56.36	60.10	68.27	71.18
	長期資金占不動產、廠房及設備比率	815.95	951.36	1150.71	2047.37	14,110.42
償債能力 %	流動比率	58.71	50.18	47.84	49.98	87.10
	速動比率	48.64	40.42	36.35	40.41	78.62
	利息保障倍數	(15.33)	(16.56)	(64.17)	(70.31)	(7.69)
經營能力	應收款項週轉率（次）	2.50	2.58	2.31	2.11	2.14
	平均收現日數	146	142	158	173	171
	存貨週轉率（次）	8.63	8.37	6.50	6.61	7.76
	應付款項週轉率（次）	1.25	1.12	0.87	0.82	1.00
	平均銷貨日數	42	44	56	55	47
	不動產、廠房及設備週轉率（次）	7.96	7.70	7.93	13.66	43.98
	總資產週轉率（次）	0.48	0.44	0.36	0.42	0.49
獲利能力	資產報酬率（%）	(3.21)	(4.85)	(14.78)	(15.87)	(0.92)
	權益報酬率（%）	(6.76)	(10.99)	(35.72)	(42.26)	(3.36)
	稅前純益佔實收資本額比率（%）	(3.32)	(7.59)	(16.18)	(14.62)	(0.81)
	純益率（%）	(7.06)	(11.57)	(41.35)	(38.09)	(2.08)
	每股盈餘（元）	(0.33)	(0.76)	(1.93)	(1.44)	(0.08)
現金流量	現金流量比率（%）	0.29	(5.61)	(5.96)	(29.76)	(30.86)
	現金流量允當比率（%）	20.61	(17.79)	(98.29)	(445.81)	(1,124.35)
	現金再投資比率（%）	0.24	(5.03)	(5.60)	(38.99)	(43.77)
槓桿度	營運槓桿度	0.34	0.61	0.77	0.89	0.39
	財務槓桿度	0.95	0.95	0.98	0.98	0.91

最近兩年度各項財務比率增減變動達 20% 以上者，說明如下：

1. 長期資金佔不動產、廠房及設備比率減少：係連接器產線外移至大陸子公司及因日用品及消費性產品之相關生產設備因停產提列減損所致。
2. 流動比率增加：係子公司減資退回股款尚未全部匯回所致。
3. 利息保障倍數增加：係稅前虧損較 107 年度大幅減少所致。
4. 不動產、廠房及設備週轉率增加：係連接器產線外移至大陸子公司及因日用品及消費性產品之相關生產設備因停產提列減損所致。
5. 現金流量允當比率下降，係因本期營業活動淨現金流量流出增加所致。
6. 營運槓桿比率減少，主係變動費用大幅減少所致。

註 1：前表各項比率之計算公式如下

1.財務結構

(1)負債占資產比率＝負債總額／資產總額。

(2)長期資金占不動產、廠房及設備比率＝（權益總額＋非流動負債）／不動產、廠房及設備淨額。

2.償債能力

(1)流動比率＝流動資產／流動負債。

(2)速動比率＝（流動資產－存貨－預付費用）／流動負債。

(3)利息保障倍數＝所得稅及利息費用前純益／本期利息支出。

3.經營能力

(1)應收款項(包括應收帳款與因營業而產生之應收票據)週轉率＝銷貨淨額／各期平均應收款項(包括應收帳款與因營業而產生之應收票據)餘額。

(2)平均收現日數＝365／應收款項週轉率。

(3)存貨週轉率＝銷貨成本／平均存貨額。

(4)應付款項(包括應付帳款與因營業而產生之應付票據)週轉率＝銷貨成本／各期平均應付款項(包括應付帳款與因營業而產生之應付票據)餘額。

(5)平均銷貨日數＝365／存貨週轉率。

(6)不動產、廠房及設備週轉率＝銷貨淨額／平均不動產、廠房及設備淨額。

(7)總資產週轉率＝銷貨淨額／平均資產總額。

4.獲利能力

(1)資產報酬率＝〔稅後損益＋利息費用×（1－稅率）〕／平均資產總額。

(2)權益報酬率＝稅後損益／平均權益總額。

(3)純益率＝稅後損益／銷貨淨額。

(4)每股盈餘＝（歸屬於母公司業主之損益－特別股股利）／加權平均已發行股數。

5.現金流量

(1)現金流量比率＝營業活動淨現金流量／流動負債。

(2)淨現金流量允當比率＝最近五年度營業活動淨現金流量／最近五年度(資本支出＋存貨增加額＋現金股利)。

(3)現金再投資比率＝(營業活動淨現金流量－現金股利)／(不動產、廠房及設備毛額＋長期投資＋其他非流動資產＋營運資金)。

6.槓桿度：

(1)營運槓桿度＝(營業收入淨額－變動營業成本及費用)／營業利益。

(2)財務槓桿度＝營業利益／(營業利益－利息費用)。

三、最近年度財務報告之監察人審查報告

本公司因故未出具經會計師查核簽證之財務報告，致監察人尚無法出具審查報告。

四、108 年度財務報表

本公司 108 年度個體財務報表僅經董事會通過為自結資產負債表、綜合損益表、權益變動表及現金流量表，尚未經會計師查核，待依會計師查核後且經法定程序決議後再向股東報告(請參閱第 64~68 頁)。

五、108 年度合併財務報表

本公司 108 年度合併財務報表僅經董事會通過為自結資產負債表、綜合損益表、權益變動表及現金流量表，尚未經會計師查核，待依會計師查核後且經法定程序決議後再向股東報告(請參閱第 69~74 頁)。

六、公司及其關係企業最近年度及截至年報刊印日止，如有發生財務週轉困難情事，及其對本公司財務狀況之影響：無

恩得利銀業股份有限公司

個體財務報表
民國108年12月31日



單位：新台幣仟元

代碼	項 目	附 註	108年12月31日 (未經會計師查核)		107年12月31日	
			金 額	%	金 額	%
	資 產					
	流動資產					
1100	現金及約當現金		\$ 48,441	8	\$ 23,340	4
1136	按攤銷後成本衡量之金融資產-流動		500	-	1,131	-
1147	無活絡市場之債務工具投資-流動		-	-	-	-
1150	應收票據		40	-	1,401	-
1170	應收帳款		95,657	16	94,830	16
1180	應收帳款-關係人淨額		5,209	1	5,429	1
1200	其他應收款		137,698	23	1,649	-
130x	存貨		30,980	5	32,964	6
1471	暫付款項		432	-	2,910	-
1476	其他金融資產		7,216	1	11,138	2
1479	其他流動資產		845	-	818	-
11xx	流動資產合計		327,018	54	175,610	29
	非流動資產					
1510	透過損益按公允價值衡量之 金融資產-非流動		-	-	-	-
1543	以成本衡量之金融資產-非流動		-	-	-	-
1550	採用權益法之投資		201,703	34	339,351	58
1600	不動產、廠房及設備淨額		1,574	-	11,648	2
1755	使用權資產淨額		3,770	1	-	-
1780	無形資產		275	-	551	-
1840	遞延所得稅資產		-	-	-	-
1915	預付設備款		-	-	2,522	-
1920	存出保證金		544	-	567	-
1937	催收款項		56,411	10	56,411	10
1975	淨確定福利資產-非流動		6,271	1	3,213	1
1980	其他金融資產		-	-	-	-
15xx	非流動資產合計		270,548	46	414,263	71
Ixxx	資產總計		\$ 597,566	100	\$ 589,873	100

代碼	項 目	附 註	108年12月31日 (未經會計師查核)		107年12月31日	
			金 額	%	金 額	%
	負 債 及 權 益					
	流動負債					
2100	短期借款		\$ 24,000	4	\$ 24,000	4
2150	應付票據		-	-	52	-
2171	應付帳款		339	-	1,363	-
2180	應付帳款-關係人		188,183	31	304,049	52
2200	其他應付款		151,070	25	13,228	2
2260	與待出售非流動資產直接相關之負債		4,554	1	4,554	1
2310	租賃負債-流動		2,919	-	-	-
2320	一年內到期之長期借款		-	-	-	-
2399	其他流動負債		4,403	1	4,149	1
21xx	流動負債合計		375,468	62	351,395	60
	非流動負債					
2540	長期借款		-	-	-	-
2580	租賃負債-非流動		896	-	-	-
2570	遞延所得稅負債		1,407	-	1,409	-
2645	存入保證金		150	-	150	-
2650	採用權益法之投資貸餘		47,441	8	49,766	8
25xx	非流動負債合計		49,894	8	51,325	8
2xxx	負債總計		425,362	70	402,720	68
	歸屬於母公司業主之權益					
3110	普通股股本		745,154	126	745,154	127
3200	資本公積		6,139	1	6,759	1
3300	保留盈餘		-	-	-	-
3350	待彌補虧損		(520,596)	(87)	(517,710)	(88)
3400	其他權益		(58,493)	(10)	(47,050)	(8)
3xxx	權益總計		172,204	30	187,153	32
2-3xxx	負債及權益總計		\$ 597,566	100	\$ 589,873	100

董事長：福優投資有限公



經理人：康榮寶



會計主管：呂勝光



恩得利證券股份有限公司
個體財務報表
民國108年12月31日



單位：新台幣仟元

代碼	項 目	附 註	108年1月1日至12月31日 (未經會計師查核)		107年1月1日至12月31日	
			金 額	%	金 額	%
4100	營業收入淨額		\$ 290,731	100	\$ 282,498	100
5110	營業成本		(248,218)	(85)	(261,196)	(92)
5900	營業毛利(毛損)		42,513	15	21,302	8
5910	未實現銷貨(利益)損失		509	-	1,087	-
5920	已實現銷貨利益(損失)		(1,087)	-	432	-
5950	營業毛利(毛損)淨額		41,935	15	22,821	8
	營業費用					
6100	推銷費用		(12,337)	(4)	(18,228)	(6)
6200	管理費用		(36,075)	(12)	(41,650)	(15)
6300	研究發展費用		(1,030)	-	(4,848)	(2)
6450	預期信用減損利益(損失)		95	-	(52,878)	(19)
6000	營業費用合計		(49,347)	(17)	(117,604)	(42)
6900	營業利益(損失)		(7,412)	(2)	(94,783)	(34)
	營業外收入及支出					
7050	財務成本		(695)	-	(1,549)	(1)
7060	採用權益法之子公司及關聯企業損益份額		14,179	5	(42,293)	(15)
7100	利息收入		140	-	108	-
7175	預期信用減損利益(損失)		-	-	46,890	17
7190	其他收入		1,374	-	1,461	1
7230	外幣兌換損益淨額		2,273	1	(7,949)	(3)
7590	什項支出		(5,190)	(2)	(5,814)	(2)
7610	處分不動產、廠房及設備損失		(2)	-	(4,977)	(2)
7670	減損損失		(10,710)	(4)	-	-
7000	營業外收入及支出合計		1,369	-	(14,123)	(5)
7900	稅前淨利(淨損)		(6,043)	(2)	(108,906)	(39)
7950	所得稅(費用)利益		2	-	1,305	-
8000	繼續營業單位本期淨利(淨損)		(6,041)	(2)	(107,601)	(39)
8200	本期淨利(淨損)		(6,041)	(2)	(107,601)	(39)
	其他綜合損益：					
	不重分類至損益之項目					
8311	確定福利計畫之再衡量數		3,155	1	(551)	-
	後續可能重分類至損益之項目					
8380	採用權益法之子公司、關聯企業及合資 之其他綜合損益份額		(11,443)	(4)	(7,143)	(3)
8300	其他綜合損益淨額		(8,288)	(4)	(7,694)	(3)
8500	本期綜合損益總額		\$ (14,329)	(6)	\$ (115,295)	(42)
	每股盈餘(虧損)：					
9750	基本及稀釋每股盈餘(虧損)		\$ (0.08)		\$ (1.44)	

董事長：福優投資有限公司



經理人：康榮寶



會計主管：呂勝光





單位：新台幣仟元

歸屬	於本公司資產		業主之權益		其他權益項目	合計	權益總額
	股本	公積	待彌補虧損	國外營運機構財務報表之兌換差額			
民國107年1月1日餘額	\$ 745,154	\$ 3,349	\$ (409,558)	\$ (39,907)	\$ (39,907)	\$ 299,038	
資本公積－實際處分子公司股權價格與帳面價值差額	-	3,410	-	-	-	3,410	
民國107年淨利(淨損)	-	-	(107,601)	-	-	(107,601)	
民國107年其他綜合損益	-	-	(551)	(7,143)	(7,143)	(7,694)	
民國107年12月31日餘額	\$ 745,154	\$ 6,759	\$ (517,710)	\$ (47,050)	\$ (47,050)	\$ 187,153	
民國108年1月1日餘額	\$ 745,154	\$ 6,759	\$ (517,710)	\$ (47,050)	\$ (47,050)	\$ 187,153	
資本公積－實際處分子公司股權價格與帳面價值差額	-	(620)	-	-	-	(620)	
民國108年淨利(淨損)	-	-	(6,041)	-	-	(6,041)	
民國108年其他綜合損益	-	-	3,155	(11,443)	(11,443)	(8,288)	
民國108年12月31日餘額	\$ 745,154	\$ 6,139	\$ (520,596)	\$ (58,493)	\$ (58,493)	\$ 172,204	



董事長：福優投資有限公司



經理人：康榮寶



會計主管：呂勝光

 恩得利股份有限公司
 個體財務報表
 民國108年12月31日

單位：新台幣仟元

項 目	108年1月1日至12月31日 (未經會計師查核)	107年1月1日至12月31日
營業活動之現金流量：		
本期稅前淨利(淨損)	\$ (6,043)	\$ (108,906)
調整項目：		
不影響現金流量之收益費損項目		
折舊費用	4,252	10,171
攤銷費用	276	276
存貨跌價損失(回升利益)	(9,388)	12,552
預期信用減損損失(利益)	(95)	5,988
財務成本	695	1,549
利息收入	(140)	(108)
採用權益法之子公司及關聯企業損益份額	(14,179)	42,293
減損損失	10,710	-
處分不動產、廠房及設備損失(利益)	2	4,977
與子公司之未實現利益(損失)	(509)	(1,087)
與子公司之已實現(利益)損失	1,087	(432)
外幣兌換淨利益	(2,307)	-
與營業活動相關之資產/負債變動數		
應收票據(增加)減少	1,361	(54,884)
應收帳款(增加)減少	972	(3,203)
其他應收款(增加)減少	-	3,820
存貨(增加)減少	11,372	538
預付款項(增加)減少	2,478	16,809
其他流動資產(增加)減少	(20)	(40)
淨確定福利資產	97	69
應付票據增加(減少)	(52)	52
應付帳款增加(減少)	(117,861)	(29,363)
其他應付款增加(減少)	1,733	(7,768)
其他流動負債增加(減少)	254	3,558
營運產生之現金流入(流出)	(115,305)	(103,139)
收取之利息	140	108
支付之利息	(695)	(1,549)
退還(支付)之所得稅	(7)	-
營業活動之淨現金流入(流出)	(115,867)	(104,580)

(續下頁)

 恩得利個體有限公司
 民國108年12月31日

(接上頁)

單位：新台幣仟元

項 目	108年1月1日至12月31日 (未經會計師查核)	107年1月1日至12月31日
投資活動之現金流量：		
無活絡市場之債務工具投資減少	\$ -	\$ -
按攤銷後成本衡量之金融資產	631	(12)
取得採用權益法之投資	(1,700)	(16,000)
取得不動產、廠房及設備	(425)	(3,572)
處分不動產、廠房及設備	15	5,781
存出保證金(增加)減少	23	1,269
催收款項(增加)減少	-	110,530
其他金融資產(增加)減少	3,922	(1,358)
預付設備款(增加)減少	81	(2,522)
收取子公司股利	-	45,923
投資活動之淨現金流入(流出)	2,547	140,039
籌資活動之現金流量：		
短期借款增加(減少)	-	(20,684)
其他應付款-關係人增加(減少)	140,415	-
償還長期借款	-	(8,889)
租賃本金償還	(1,994)	-
籌資活動之淨現金流入(流出)	138,421	(29,573)
匯率變動對現金及約當現金之影響	-	-
本期現金及約當現金增加(減少)數	25,101	5,886
期初現金及約當現金餘額	23,340	17,454
期末現金及約當現金餘額	\$ 48,441	\$ 23,340

董事長：福優投資有限公司



經理人：康榮寶



會計主管：呂勝光



恩得利工業股份有限公司及子公司

合併資產負債表
民國108年12月31日

單位：新台幣仟元

代碼	資 產	附 註	108年12月31日(未經會計師查核)		107年12月31日	
			金 額	%	金 額	%
	流動資產					
1100	現金及約當現金		\$ 61,050	15	39,564	10
1136	按攤銷後成本衡量之金融資產-流動		500	-	1,131	-
1147	無活絡市場之債務工具投資-流動		-	-	-	-
1150	應收票據		71	-	1,401	-
1170	應收帳款		134,228	33	140,853	34
1200	其他應收款		670	-	704	-
130x	存貨		69,162	17	66,967	16
1471	暫付款項		432	-	2,861	1
1476	其他金融資產		7,217	2	11,138	3
1479	其他流動資產		10,745	2	10,589	3
11xx	流動資產合計		284,075	69	275,208	67
	非流動資產					
1510	透過損益按公允價值衡量之 金融資產-非流動		-	-	-	-
1543	以成本衡量之金融資產-非流動		-	-	-	-
1600	不動產、廠房及設備淨額		19,306	5	37,470	9
1755	使用權資產淨額		8,208	2	-	-
1780	無形資產		276	-	579	-
1840	遞延所得稅資產		286	-	286	-
1915	預付設備款		-	-	2,522	1
1920	存出保證金		987	-	1,264	-
1937	催收款項		91,709	22	91,709	22
1975	淨確定福利資產-非流動		6,271	2	3,213	1
1980	其他金融資產		-	-	-	-
15xx	非流動資產合計		127,043	31	137,043	33
1xxx	資產總計		\$ 411,118	100	412,251	100
	負 債 及 權 益					
	流動負債					
2100	短期借款		\$ 24,000	6	24,000	6
2150	應付票據		-	-	52	-
2171	應付帳款		98,904	24	84,196	20
2200	其他應付款		65,059	16	61,380	15
2220	其他應付款-關係人		34,907	9	48,346	12
2260	與待出售非流動資產直接相關之負債		4,554	1	4,554	1
2310	租賃負債-流動		5,273	1	-	-
2280	一年內到期之長期借款		-	-	-	-
2399	其他流動負債		5,024	1	4,733	1
21xx	流動負債合計		237,721	58	227,261	55
	非流動負債					
2580	租賃負債-非流動		2,762	1	-	-
2570	遞延所得稅負債		1,407	-	1,409	-
2645	存入保證金		150	-	150	-
25xx	非流動負債合計		4,319	1	1,559	-
2xxx	負債總計		242,040	59	228,820	55
	歸屬於母公司業主之權益					
3110	普通股股本		745,154	181	745,154	181
3200	資本公積		6,139	2	6,759	2
3300	保留盈餘		-	-	-	-
3350	待彌補虧損		(520,596)	(127)	(517,710)	(126)
3400	其他權益		(58,493)	(14)	(47,050)	(11)
31xx	歸屬於母公司業主之權益合計		172,204	42	187,153	46
36xx	非控制權益		(3,126)	(1)	(3,722)	(1)
3xxx	權益總計		169,078	41	183,431	45
2-3xxx	負債及權益總計		\$ 411,118	100	\$ 412,251	100

董事長：福優投資有限公司



經理人：康榮寶



會計主管：呂勝光





 恩得利工業股份有限公司及子公司

 合併損益表

 民國108年1月1日至12月31日

單位：新台幣仟元，惟每股盈餘(虧損)為元

代碼	項 目	附 註	108年1月1日至12月31日		107年1月1日至12月31日	
			金 額	%	金 額	%
4100	營業收入淨額		\$ 380,869	100	\$ 393,447	100
5110	營業成本		(287,774)	(76)	(329,666)	(84)
5900	營業毛利(毛損)		93,095	24	63,781	16
	營業費用					
6100	推銷費用		(29,187)	(7)	(39,165)	(10)
6200	管理費用		(64,511)	(17)	(94,692)	(24)
6300	研究發展費用		(1,238)	-	(7,025)	(2)
6450	預期信用減損利益(損失)		95	-	(52,878)	(13)
6000	營業費用合計		(94,841)	(24)	(193,760)	(49)
6900	營業利益(損失)		(1,746)	-	(129,979)	(33)
	營業外收入及支出					
7050	財務成本		(1,022)	-	(1,683)	-
7100	利息收入		190	-	150	-
7175	預期信用減損利益(損失)		-	-	35,190	9
7190	其他收入		6,358	2	5,112	1
7210	處分不動產、廠房及設備利益		-	-	-	-
7230	外幣兌換利益淨額		12,457	3	11,015	3
7590	什項支出		(5,898)	(2)	(15,678)	(4)
7610	處分不動產、廠房及設備損失		(2,205)	(1)	(19,906)	(5)
7670	減損損失		(10,997)	(3)	(5,090)	(1)
7000	營業外收入及支出合計		(1,117)	(1)	9,110	3
7900	稅前淨利(淨損)		(2,863)	(1)	(120,869)	(30)
7950	所得稅(費用)利益		(3,326)	(1)	1,592	-
8000	繼續營業單位本期淨利(淨損)		(6,189)	(2)	(119,277)	(30)
8200	本期淨利(淨損)		(6,189)	(2)	(119,277)	(30)

(續下頁)

恩得利工業
合 益 表
公司 及 子 公 司
民國108年1月1日至12月31日



(接上頁)

單位：新台幣仟元，惟每股盈餘(虧損)為元

代碼	項 目	附 註	108年1月1日至12月31日 (未經會計師查核)		107年1月1日至12月31日	
			金 額	%	金 額	%
	其他綜合損益：					
8310	不重分類至損益之項目					
8311	確定福利計畫再衡量數		\$ 3,155	1	\$ (551)	-
8360	後續可能重分類之損益之項目					
8361	國外營運機構財務報 表換算之兌換差額		(11,003)	(3)	(7,036)	(2)
8300	其他綜合損益淨額		(7,848)	(2)	(7,587)	(2)
8500	本期綜合損益總額		\$ (14,037)	(4)	\$ (126,864)	(32)
8600	淨利(損)歸屬於：					
8610	母公司業主		\$ (6,041)	(2)	\$ (107,601)	(27)
8620	非控制權益		(148)	-	(11,676)	(3)
			\$ (6,189)	(2)	\$ (119,277)	(30)
8700	綜合損益總額歸屬於：					
8710	母公司業主		\$ (14,329)	(4)	\$ (115,295)	(29)
8720	非控制權益		292	-	(11,569)	(3)
			\$ (14,037)	(4)	\$ (126,864)	(32)
	每股盈餘(虧損)：					
9750	基本每股盈餘(虧損)		\$	(0.08)	\$	(1.44)

董事長：福優投資有限公司



經理人：康榮寶



會計主管：呂勝光



恩得利工業股份有限公司
 及子公司
 合併財務報表
 民國108年12月31日

單位：新台幣仟元

歸屬	於本公司		業司		主之		權益	
	股本	公積	其他	權益	項目	合計	非控制	權益
實際處分子公司			國外營運	機構				
股權價格與			財務報表	換算				
帳面價值差額			之兌換	差額				
普通股股本	\$ 745,154	\$ 3,349	\$ (409,558)	\$ (39,907)	\$ 299,038	\$ 1,532	\$ 300,570	
	-	3,410	-	-	3,410	(3,410)	-	
	-	-	-	-	-	9,725	9,725	
	-	-	(107,601)	-	(107,601)	(11,676)	(119,277)	
	-	-	(551)	(7,143)	(7,694)	107	(7,587)	
	\$ 745,154	\$ 6,759	\$ (517,710)	\$ (47,050)	\$ 187,153	\$ (3,722)	\$ 183,431	
民國107年1月1日餘額								
資本公積－實際處分子公司股權價格與帳面價值差額	\$ 745,154	\$ 6,759	\$ (517,710)	\$ (47,050)	\$ 187,153	\$ (3,722)	\$ 183,431	
非控制權益增加	-	(620)	-	-	(620)	620	-	
民國107年度淨利(淨損)	-	-	-	-	-	(316)	(316)	
民國107年度其他綜合損益	-	-	(6,041)	-	(6,041)	(148)	(6,189)	
民國106年12月31日餘額	-	-	3,155	(11,443)	(8,288)	440	(7,848)	
民國108年1月1日餘額	\$ 745,154	\$ 6,139	\$ (520,596)	\$ (58,493)	\$ 172,204	\$ (3,126)	\$ 169,078	
民國108年度淨利(淨損)								
民國108年度其他綜合損益								



董事長：福優投資有限公司



經理人：康崇實



會計主管：呂勝光

恩得利工業股份有限公司及子公司
 合併現金流量表
 民國108年1月1日至12月31日



單位：新台幣仟元

項 目	108年1月1日至12月31日 (未經會計師查核)	107年1月1日至12月31日
營業活動之現金流量：		
本期稅前淨利(淨損)	\$ (2,863)	\$ (120,869)
調整項目：		
不影響現金流量之收益費損項目		
折舊費用	11,868	18,619
攤銷費用	276	286
存貨跌價損失(回升利益)	(7,617)	6,640
預期信用減損損失(利益)	(95)	5,988
財務成本	1,022	1,683
利息收入	(190)	(150)
減損損失	10,997	5,090
處分不動產、廠房及設備損失(利益)	2,205	19,906
外幣兌換淨利益	(10,572)	-
與營業活動相關之資產/負債變動數		
應收票據(增加)減少	1,330	(54,884)
應收帳款(增加)減少	5,145	14,404
其他應收款(增加)減少	34	(820)
存貨(增加)減少	6,305	20,213
暫付款項(增加)減少	2,429	19,466
其他流動資產(增加)減少	(582)	2,375
淨確定福利資產	97	69
應付票據增加(減少)	(52)	-
應付帳款增加(減少)	18,853	(63,498)
其他應付款增加(減少)	(19,042)	(21,454)
其他流動負債增加(減少)	291	8,166
營運產生之現金流入(流出)	19,839	(138,770)
收取之利息	190	150
支付之利息	(1,022)	(1,683)
退還(支付)之所得稅	(3,326)	-
營業活動之淨現金流入(流出)	15,681	(140,303)

(續下頁)

恩得利工業股份有限公司及子公司
 合併現金流量表
 民國108年1月1日至12月31日



(接上頁)

單位：新台幣仟元

項 目	108年1月1日至12月31日 (未經會計師查核)	107年1月1日至12月31日
投資活動之現金流量：		
按攤銷後成本衡量之金融資產	\$ 631	\$ (12)
取得不動產、廠房及設備	(911)	(6,394)
處分不動產、廠房及設備	177	6,956
存出保證金(增加)減少	261	25,095
催收款項(增加)減少	-	110,530
其他金融資產(增加)減少	3,921	(1,358)
預付設備款(增加)減少	81	(2,522)
投資活動之淨現金流入(流出)	<u>4,160</u>	<u>132,295</u>
籌資活動之現金流量：		
短期借款增加(減少)	-	(20,684)
償還長期借款	-	(12,869)
租賃本金償還	(4,211)	-
其他應付款增加(減少)	(2,465)	42,502
非控制權益增加(減少)	(316)	9,725
籌資活動之淨現金流入(流出)	<u>(6,992)</u>	<u>18,674</u>
匯率變動對現金及約當現金之影響	8,637	(7,046)
本期現金及約當現金增加(減少)數	21,486	3,620
期初現金及約當現金餘額	39,564	35,944
期末現金及約當現金餘額	<u>\$ 61,050</u>	<u>\$ 39,564</u>

董事長：福優投資有限公司



經理人：康榮寶



會計主管：呂勝光



柒、財務狀況及經營結果之檢討分析與風險事項

一、財務狀況分析：

單位：新台幣仟元

項 目 \ 年 底	108	107	差 異	
			金 額	%
流動資產	284,075	275,208	8,867	3
不動產、廠房及設備	19,306	37,470	(18,164)	(48)
無形資產	276	579	(303)	(52)
其他資產	107,461	98,994	8,467	9
資產總額	411,118	412,251	(1,133)	0
流動負債	237,721	227,261	10,460	5
非流動負債	4,319	1,559	2,760	177
負債總額	242,040	228,820	13,220	6
歸屬母公司業主權益	172,204	187,153	(14,949)	(8)
股本	745,154	745,154	0	0
資本公積	6,139	6,759	(620)	(9)
累積虧損	(520,596)	(517,710)	(2,886)	1
其他權益	(58,493)	(47,050)	(11,443)	24
非控制權益	(3,126)	(3,722)	596	(16)
股東權益總額	169,078	183,153	(14,075)	(8)
說 明：(增減變動達 20%)				
1. 不動產、廠房及設備：係提列折舊及日用品及消費性產品之相關生產設備因停產提列減損損失所致				
2. 無形資產減少：係本期攤提所致。				
3. 非流動負債：係依 IFRS16 計算，將租期超過 1 年以上之租賃負債分類之非流動負債。				
4. 其他權益減少：主係國外子公司財務報表合併時匯率換算產生的影響數。				

二、經營結果分析：

單位：新台幣仟元

項 目	108 年度	107 年度	增 (減) 金 額	變動比例 (%)
營業收入	\$ 380,869	\$ 373,447	7,422	2
營業成本	<u>287,774</u>	<u>329,666</u>	(41,892)	(13)
營業毛利(毛損)	93,095	63,781	29,314	46
營業費用	<u>94,841</u>	<u>193,760</u>	(98,919)	(51)
營業淨利 (淨損)	(1,746)	(129,979)	128,233	(99)
營業外收入及支出	<u>(1,117)</u>	<u>9,110</u>	(10,227)	(112)
稅前淨利 (損)	(2,863)	(120,869)	118,006	(98)
所得稅利益(費用)	<u>(3,326)</u>	<u>1,592</u>	(4,918)	(309)
本年度淨利 (損)	(\$ <u>6,189</u>)	(\$ <u>119,277</u>)	113,088	(95)

說 明：

- 1.毛利增加：主係調整產品銷售，高毛利產品出貨量增加。
- 2.營業費用：主係 107 年因設備交易案發生訴訟爭議，將應收票據已到期但未兌現而跳票之票據，提列 100%損失計 53,500 仟元之帳務處理，而在管理、銷售及研發費用等方面，自 107 年起，因調整各部門人力精簡及費用管控措施，在 108 年已有成效，降幅最大為管理費用，除了人事精簡及費用控管外，以及 107 年本公司遷移辦公室增加之費用等因素，間接導致 107 年費用較高，故 108 年相較於 107 年基礎下，費用大幅下降。
- 3.營業外收入及支出減少：主係在 107 年度收回催收款迴轉預期信用損失所致。
- 4.所得稅費用增加：係蘇州子公司依當地法令計算應繳納之所得稅。

三、現金流量分析：

(一)最近年度現金流動變動之分析說明：

108 年度現金流量分析

單位：新台幣仟元

年初現金餘額	全年來自營業活動淨現金流量	全年現金流入(出)量	現金剩餘(不足)數額	現金不足額之補救措施	
				投資計畫	理財計畫
39,564	15,681	21,486	61,050	-	-

(二)未來一年現金流動性分析

單位：新台幣仟元

期 初 現 金 餘 額	預計全年來自營業活動淨現金流量	全年現金流入(出)量	現金剩餘(不足)數額	預計現金不足額之補救措施	
				投資計畫	融資計畫
61,050	(37,121)	(1,103)	59,947	-	-

本年度 (未來一年) 現金變動情形分析：

營業活動：主要係營業所需之各項費用支出等產生之現金流出

投資活動：主要係配合業務需求擴充生產設備所產生

融資活動：主要係收回催收款等之現金流量

四、最近年度重大資本支出對財務業務之影響：無。

五、最近年度轉投資政策，其獲利或虧損之主要原因、改善計劃及未來一年投資計劃：

(一)本年度轉投資政策，其獲利或虧損之主要原因：

單位：新台幣仟元

項目	說明	金額	政策	獲利或虧損之主要原因	改善計劃
E&TELECTRONICSCO.,LTD.		13,694	拓展海外市場及接近客戶作完整服務	轉投資公司-蘇州公司受匯率影響認列大額兌換利益	子公司蘇州有較大的美金應收帳款，應隨時注意匯率變動，適時做避險。
TEARIATECHNOLOGIESLTD.		1,399	配合母公司進行貨物轉運業務	係顧問費用較之前年度減少所致	因應營運規模作適度之考量及調整
樂怡有限公司		(728)	配合母公司進行貨物銷售業務	係市場開發有限所致	因應營運規模作適度之考量及調整

(二)未來一年投資計劃：本公司目前暫無重大投資計劃。

六、風險管理及評估：

本次新型冠狀病毒對企業產生一般性經營風險與環境風險，然而，本公司自三月份以來，迄六月份止，每個月的營收均超過3,500萬元，創近期新高，顯見本公司在營運方面的風險管理得宜。其他相關風險及其風險管理之措施，可彙總如下。

(一)最近年度利率、匯率變動、通貨膨脹情形對公司損益之影響及未來因應措施：

1.利率變動對公司損益之影響及未來因應措施：

合併公司108年度利息費用佔營業收入淨額為0.43%，所佔比重並不高，故利率變動對合併公司之損益並未產生重大影響；未來將定期評估銀行借款利率，視金融利率變動予以調整資金運用情形，以降低利息支出。

2.匯率變動對公司營收及獲利之影響及未來因應措施：

合併公司108年度兌換損益淨額佔營業收入淨額為2.80%，另本公司之進銷貨交易主要係以美元計價，故匯率變動對合併公司之損益有一定程度之影響，故因應匯率風險之考量，合併公司之具體作法如下：

A.本公司財務人員隨時蒐集匯率變動相關資訊，掌握匯率走勢，判斷匯率變動情形，及視實際資金需求，調節所持有之外幣部位。

B.向客戶報價前，先行對未來之匯率走勢及影響匯率之因素作綜合考量及評估，以決定適當且合理之報價，並管控收款期間，以避免匯率之變動對公司利潤產生重大之影響。

C.透過舉借外幣借款以及持續擴大外幣計價進貨之比重，藉由外幣資產與負債相抵，大幅降低匯率風險，以達到自然避險之目的。

D.合併公司透過從事預售遠期外匯選擇權，以減輕外幣債務因匯率變動產生風險之影響。

3.通貨膨脹對公司損益之影響及未來因應措施

合併公司目前未因通貨膨脹而對合併公司之損益產生重大影響，未來除努力於降低生產效率及成本，以因應經濟成長及通貨膨脹可能產生之影響，並不定時參考行政院主計處之統計資料、國內外各大經濟研究機構及專業投資機構之研究報告和經濟指數，彙集相關資訊提供予管理階層決策之參考。

(二)最近年度從事高風險、高槓桿投資、資金貸與他人、背書保證及衍生性商品交易之政策、獲利或虧損之主要原因及未來因應措施：

1.從事高風險、高槓桿投資、獲利或虧損之主要原因及未來因應措施：

本公司於最近年度及截至年報刊印日止，並無從事高風險、高槓桿投資。

2.資金貸與他人之政策、背書保證之政策、獲利或虧損之主要原因及未來因應措施：

本公司資金貸與他人及背書保證方面，係依本公司之「資金貸與他人作業程序」及「背書保證作業程序」辦理。

3.衍生性商品交易之政策、獲利或虧損之主要原因及未來因應措施：

本公司依「從事衍生性商品交易處理程序」從事遠期外匯選擇權交易，主係為規避外幣資產及負債因

匯率波動產生之風險。又持有之遠期外匯選擇權合約因不符合有效避險條件，故不適用避險會計。

(三)未來研發計畫及預計投入之研發費用：

針對FinePitchFPCCconnector，在瓶頸工站做改善，並導入全自動化設備。未來將竭力以更精密的技術製造，並降低不良率，提高產品品質。

針對現有量產產品，重新檢視成本架構，持續針對產品進行優化，並提高成本競爭力。

未來一年本公司仍將持續投入研究發展，以確實掌握各項技術發展趨勢。

新業務 Kenguru 電動殘障汽車之導入，將有新的成本與收益模式。

(四)國內外重要政策及法律變動對公司財務業務之影響及因應措施：

本公司隨時注意國內外重要政策及法律變動情形，並適時提出因應措施，截至年報刊印日止，本公司未受到因國內外重要政策及法律變動而有影響公司財務業務之情事。

(五)科技改變及產業變化對公司財務業務之影響及因應措施：

因公司屬電子零組件產業，在產品研發上隨時注意科技改變及產業變化之趨勢，且充分掌握市場動向，科技變動尚無對公司財務業務有重大影響。

(六)企業形象改變對企業危機管理之影響及因應措施：

本公司於最近年度及截至年報刊印日止，無企業形象改變造成企業危機管理之問題。

(七)進行併購之預期效益、可能風險及因應措施：

本公司於最近年度及截至年報刊印日止，並無進行併購之情事。

(八)擴充廠房之預期效益、可能風險及因應措施：

本公司於最近年度及截至年報刊印日止，並無擴充廠房之情事。唯公司仍規劃在近期內擬擴充廠房，俾提高對客區之服務品質。此外，本廠房擴充，亦將促進本公司研發、新產品測試之效率。

(九)進貨及銷貨集中所面臨之風險及因應措施：

本公司於最近年度及截至年報刊印日止，並無進貨及銷貨集中之情事。

(十)董事、監察人或持股超過百分之十之大股東，股權之大量移轉或更換對公司之影響、風險及因應措施：

本公司董監事任期屆滿，於 103.6.27 股東會進行全面改選，此董監事異動並未對公司造成重大影響。

自三月 25 日始，本公司選任新董事長康榮寶博士，據此，可能會有持股超過 10% 大股東之股權變動情形。本公司冀望新董事長所帶進公司之新團隊，能為公司的營運帶來新氣象。

(十一)經營權之改變對公司之影響、風險及因應措施：

本公司最近年度及截止年報刊印日止，經營階層在 109 年 3 月 25 日選任新董事長，新選任之董事長致力於公司內部穩定工作，並擬引進電動汽車等相關業務，俾提升及股東最大權益之創造，對公司營運應有正面影響。

(十二)訴訟或非訟事件：

(一)本公司分別於民國 106 年 11 月 21 日及 12 月 5 日簽訂重大合約如下：

1. 購入邑韋有限公司之機器設備，合約總價款預計調整為 37,661 仟元(原合約總價款為 40,352 仟元)，截至民國 108 年 3 月 31 日止，已全數支付。
2. 出售予歐狄國際有限公司上述機器設備，合約總價款預計調整為 39,690 仟元(原合約總價款為 42,525 仟元)，截至民國 108 年 3 月 31 日止，已收到現金 39,690 仟元。
3. 歐狄公司以本公司機器設備未交付為由，於民國 107 年 5 月 25 日向新北地方法院提起告訴，要求本公司解除契約並返還已付訂金 4,253 仟元，新北地方法院於民國 107 年 11 月 1 日以 107 年度訴字第 1284 號判決駁回歐狄公司返還訂金之要求。歐狄公司因未服判決於民國 107 年 12 月 24 日向臺灣高等法院提起上訴，臺灣高等法院以 107 年度上字 1460 號審理結果，109 年 5 月 18 日判決，本公司本二審敗訴。本公司正委任陳群志律師、龔新傑律師向最高法院上訴中。

(二)截至民國 108 年 3 月 31 日止，本公司於民國 107 年 1 月 24 日簽訂之重大合約，說明如下：

1. 購入邑韋有限公司之機器設備，合約總價款為 50,825 仟元，已全數支付。
2. 出售予磐實綠能科技有限公司上述機器設備，合約總價款為 53,500 仟元，並已收到上述價款之應收票據。
3. 截至民國 108 年 3 月 31 日止，本公司上述已開立之應付票據已全數支付，已收到之應收票據其中 53,500 仟元應到期兌現，惟仍未兌現。

(三)為維護本公司上述(一)及(二)交易之權利，本公司與邑韋公司簽約時要求邑韋公司負責人沈萬旭對本公司負有代負履行責任，並簽發 50,000 仟元本票。後因邑韋公司拒絕依約交付機器設備致本公司蒙受損害，本公司於民國 107 年 6 月 20 日向新竹地方法院聲請裁定本票強制執行。新竹地方法院於民國 107 年 7 月 2 日以 107 年度司票字第 524 號裁定執行。

本公司於民國 107 年 6 月 22 日董事會通過，為維護公司利益，茲決議取消上述(一)及(二)交易，並授權董事長追究相關法律責任。本公司於民國 107 年 6 月 29 日向新北地方檢察署對該交易介紹人林家毅提起詐欺取財告訴，目前正由新北地方檢察署偵辦中。

上述(一)及(二)交易糾紛，本公司於民國 107 年度已認列 53,500 仟元預期信用減損損失。

(四)本公司之子公司恩峰公司於民國 107 年 1 月 21 日簽訂之重大合約，預計購入邑韋有限公司之機器設備，合約總價為 31,625 仟元，並已預付現金 27,300 仟元(含稅)，因前述(一)及(二)交易，本公司向邑韋公司購入之機器設備已發生邑韋公司未交付機器設備之爭議，且本公司董事會已決議追究相關法律責任，故恩峰公司該預付款項全數轉列損失，表列什項支出及預期信用減損損失項下。另本公司已於民國 107 年 11 月 9 日董事會決議轉讓恩峰公司之經營權，相關會計處理詳附註六(十二)說明。

(五)磐實綠能科技有限公司(以下簡稱磐實公司)於民國 107 年 5 月 24 日因本公司提示予銀行磐實公司支票共計 10,700 仟元，致磐實公司帳戶存款不足而退票，磐實公司認為原始交易已取消不應提示支票，此退票已嚴重影響其商譽及信用，故向新北地方法院提起告訴，向本公司求償 3,000 仟元。新北地方法院以新北院輝民敏 107 年度訴字第 1182 號審理，並於民國 107 年 8 月 23 日判決駁回磐實公司之告訴。磐實公司未再提起上訴，本案判決定讞。

(十三)其他重要風險及因應措施：無。

七、其他重要事項：無。

捌、特別記載事項

一、關係企業相關資料

(一)關係企業合併營業報告書

1.關係企業圖(108.12.31)

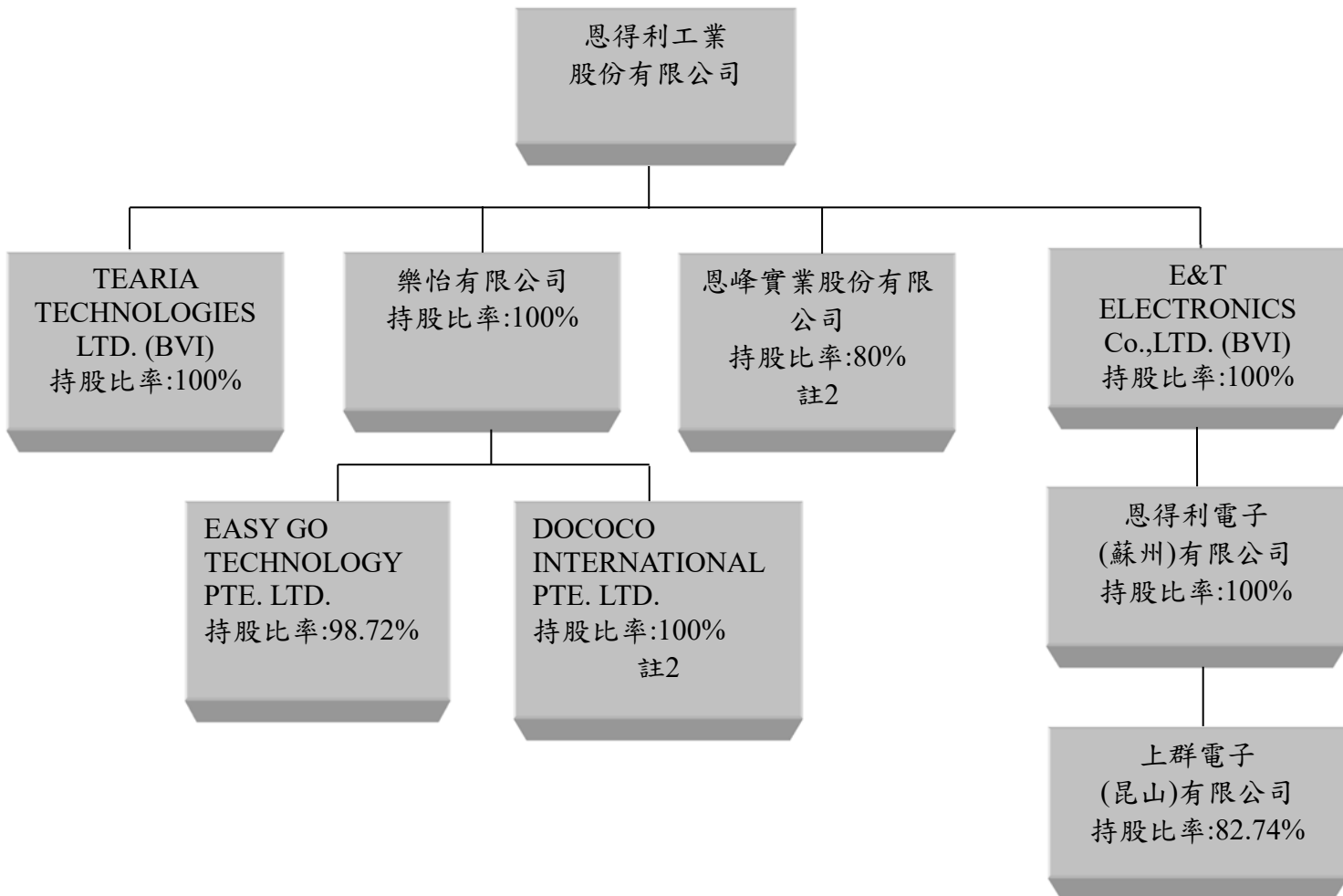

註 1：上述各子公司並未持有本公司股份。

註 2：已於 108 年辦理解散或註銷登記。

2. 各關係企業基本資料

108年12月31日

單位：新台幣/外幣仟元

企業名稱	設立日期	地址	實收資本額	主要營業或生產項目	備註
E&T ELECTRONICS Co., LTD.	2001/10	P.O. Box 116, Road Town, Tortola, VIRGIN ISLANDS, BRITISH	NTD106,829	投資	
TEARIA TECHNOLOGIES LTD.	2001/10	P.O. Box 116, Road Town, Tortola, VIRGIN ISLANDS, BRITISH	NTD177,432	電子元件之銷售	
恩得利電子(蘇州)有限公司	2000/07	中國江蘇省蘇州市高新區向街6號2幢	USD2,767	電子元件生產及銷售	
上群電子(昆山)有限公司	2016/05	中國江蘇省昆山市迎賓西路1601號5號房	RMB11,588	電子元件生產及銷售	
樂怡有限公司	2016/06	台灣新北市三重區重新路五段609巷8號5樓之3	NTD500	電子產品之銷售	
EasyGo Technology Pte. Ltd.	2016/08	52CHINSWEEROAD#03-67Singapore160052	SGD78	電子產品之銷售	
DOCOCO INTERNATIONAL PTE. LTD.	2018/01	8 ROBINSON ROAD#07-00ASO BUILDING SINGAPORE(048544)	USD10	電子產品之銷售	
恩峰實業股份有限公司	2018/03	台灣新北市三重區重新路五段609巷8號5樓之3	NTD2,000	中古設備買賣	

3. 推定為有控制與從屬關係者其相同股東資料：無此情形。

4. 整體關係企業經營業務所涵蓋之行業：

本公司及本公司之關係企業所經營之業務包括：買賣業、製造業及投資業等。

5.各關係企業董事、監察人及總經理資料

108年12月31日單位：股；%

企業名稱	職稱	姓名或代表人	持有股份	
			股數	持股比例
E&T ELECTRONICS Co.,LTD.	董事	恩得利工業股份有限公司法人代表：林有欽	2,997,435	100.00%
TEARIA TECHNOLOGIES LTD.	董事	恩得利工業股份有限公司法人代表：林有欽	5,361,896	100.00%
恩得利電子(蘇州)有限公司	董事	E&T(BVI)法人代表：林有欽	註1	100.00%
上群電子(昆山)有限公司	董事	恩得利電子(蘇州)有限公司法人代表：林有欽	註1	100.00%
樂怡有限公司	董事	恩得利工業股份有限公司法人代表：林有欽	註1	100.00%
Easy GoTechnology Pte Ltda	董事	樂怡有限公司法人代表：林有欽	註1	50.00%
DOCOCO INTERNATIONAL PTE. LTD.(註2)	董事	樂怡有限公司法人代表：林有欽	註1	100.00%
恩峰實業股份有限公司(註2)	董事	恩得利工業股份有限公司法人代表：林有欽	1,600,000	80.00%

註1：非股份有限公司，故無股數。

註2：已於108年辦理解散或註銷登記。

6.各關係企業之財務狀況及經營結果：

108年12月31日單位：新臺幣仟元

企業名稱	資本額	資產總值	負債總額	淨值	營業收入	營業利益(損失)	本期(損)益(稅後)	每股盈餘 (稅後)(元)	備註
E&TELECTRONICS Co.,LTD.	106,829	340,325	136,109	204,216	-	(73)	13,694	0.15	
TEARIA TECHNOLOGIES LTD.	177,432	226,453	273,671	(47,218)	236,765	518	1,399	0.01	
恩得利電子(蘇州)有限公司	82,939	366,968	165,627	201,341	325,454	8,769	13,760	-	
上群電子(昆山)有限公司	49,800	7,412	25,529	(18,117)	-	(2,661)	(397)	-	
樂怡有限公司	500	2,416	3,047	(631)	1,608	(249)	(728)	-	
Easy Go Technology Pte. Ltd.	1,743	101	-	101	-	(148)	(542)	-	
DOCOCO INTERNATIONAL PTE. LTD.(註)	-	-	-	-	-	-	-	-	
恩峰實業股份有限公司(註)	-	-	-	-	-	-	-	-	

註：已於108年辦理解散或註銷登記。

(二)關係企業合併財務報表：

關係企業合併財務報表聲明書

本公司 108 年度（自 108 年 1 月 1 日至 12 月 31 日止）依「關係企業合併營業報告書關係企業合併財務報表及關係報告書編製準則」應納入編製關係企業合併財務報表之公司與依國際財務報導準則第 10 號應納入編製母子公司合併財務報告之公司均相同，且關係企業合併財務報表所應揭露相關資訊於前揭母子公司合併財務報告中均已揭露，爰不再另行編製關係企業合併財務報表。新委任建智會計師事務所簽證 108 年度財務報表時，亦遵守關係企業合併財務報表相關規定處理之。

特此聲明

公司名稱：恩得利工業股份有限公司



董事長：福優投資有限公司 康榮寶



中 華 民 國 109 年 5 月 8 日

(三)關係報告書：本公司非為他公司從屬公司，故不適用。

二、最近年度及截至年報刊印日止，私募有價證券辦理情形：

項目	96年第一次私募(註1) 發行日期：96年12月10日	106年第一次私募(註1) 發行日期：106年12月25日																																																																																																																																																						
私募有價證券種類(註2)	普通股																																																																																																																																																							
股東會通過日期與數額(註3)	96年6月15日；17,000,000股，每股價格新台幣15元，總金額新台幣255,000,000元。	106年6月22日；13,000,000股，每股價格新台幣3.3元，總金額新台幣42,900,000元。																																																																																																																																																						
價格訂定之依據及合理性	本公司依「公開發行公司辦理私募有價證券應注意事項」之規定，以定價日前一、三或五個營業日擇一計算普通股收盤價簡單算數平均數扣除無償配股除權，並加回減資及除權後之股價為私募參考價格。惟私募價格不得低於參考價格之八成，依前述規定計算，實際發行價格擬授權董事會依當時市場狀況決定之。	本公司依「公開發行公司辦理私募有價證券應注意事項」之規定，以定價日前一、三或五個營業日擇一計算普通股收盤價簡單算數平均數扣除無償配股除權，並加回減資及除權後之股價為私募參考價格。惟私募價格不得低於參考價格之八成，依前述規定計算，實際發行價格擬授權董事會依當時市場狀況決定之。																																																																																																																																																						
特定人選擇之方式(註4)	本公司私募普通股之對象依據證券交易法第43條之6規定擇定特定人	本公司私募普通股之對象依據證券交易法第43條之6規定擇定特定人。																																																																																																																																																						
辦理私募之必要理由	為引進策略性投資夥伴，以協助公司營運長期穩定成長及增加合作帶來之綜效，並基於募集資金之時效性、便利性及成本等因素，故本次增資係以私募而非公開募集方式發行普通。	以私募方式辦理現金發行新股藉以改善財務結構、充實營運資金、因應產業發展趨勢及公司營運需要，因私募作業具有迅速簡便的特性，較易於短期內取得所需資金並符合投資伙伴安排，因此擬採用私募方式辦理現金發行新股。																																																																																																																																																						
價款繳納完成日期	96年12月18日	106年11月16日																																																																																																																																																						
應募人資料	<table border="1"> <thead> <tr> <th>私募對象(註5)</th> <th>資格條件(註6)</th> <th>認購數量</th> <th>與公司關係</th> <th>參與公司經營情形</th> <th>私募對象(註5)</th> <th>資格條件(註6)</th> <th>認購數量</th> <th>與公司關係</th> <th>參與公司經營情形</th> </tr> </thead> <tbody> <tr> <td>中華開發工業銀行</td> <td>證券交易法第43條之6第1項第1款</td> <td>204,000,000</td> <td>財務性投資人</td> <td>無</td> <td>林有欽</td> <td>證券交易法第43條之6第1項第3款</td> <td>515,200</td> <td>本公司董事長兼總經理</td> <td>本公司董事長兼總經理</td> </tr> <tr> <td>林有義</td> <td>證券交易法第43條之6第1項第3款</td> <td>50,010,000</td> <td>持有本公司11.40%股份</td> <td>本公司董事長</td> <td>吳佳璿</td> <td>證券交易法第43條之6第1項第3款</td> <td>91,000</td> <td>本公司業務部副總經理</td> <td>本公司業務部副總經理</td> </tr> <tr> <td>黃信雄</td> <td>證券交易法第43條之6第1項第3款</td> <td>990,000</td> <td>孫公司世華精密副總經理</td> <td>本公司經理人</td> <td>徐宛玲</td> <td>證券交易法第43條之6第1項第3款</td> <td>181,400</td> <td>本公司財務部協理</td> <td>本公司財務部協理</td> </tr> <tr> <td></td> <td></td> <td></td> <td></td> <td></td> <td>江淑華</td> <td>證券交易法第43條之6第1項第3款</td> <td>60,700</td> <td>本公司資材部協理</td> <td>本公司資材部協理</td> </tr> <tr> <td></td> <td></td> <td></td> <td></td> <td></td> <td>陳火木</td> <td>證券交易法第43條之6第1項第3款</td> <td>60,700</td> <td>本公司製造部協理</td> <td>本公司製造部協理</td> </tr> <tr> <td></td> <td></td> <td></td> <td></td> <td></td> <td>梁家銘</td> <td>證券交易法第43條之6第1項第2款</td> <td>91,000</td> <td>本公司研發部經理</td> <td>本公司研發部經理</td> </tr> <tr> <td></td> <td></td> <td></td> <td></td> <td></td> <td>陳尤莉</td> <td>證券交易法第43條之6第1項第2款</td> <td>7,000,000</td> <td>無</td> <td>無</td> </tr> <tr> <td></td> <td></td> <td></td> <td></td> <td></td> <td>王應涵</td> <td>證券交易法第43條之6第1項第2款</td> <td>3,000,000</td> <td>無</td> <td>無</td> </tr> <tr> <td></td> <td></td> <td></td> <td></td> <td></td> <td>何文綺</td> <td>證券交易法第43條之6第1項第2款</td> <td>2,000,000</td> <td>無</td> <td>無</td> </tr> </tbody> </table>	私募對象(註5)	資格條件(註6)	認購數量	與公司關係	參與公司經營情形	私募對象(註5)	資格條件(註6)	認購數量	與公司關係	參與公司經營情形	中華開發工業銀行	證券交易法第43條之6第1項第1款	204,000,000	財務性投資人	無	林有欽	證券交易法第43條之6第1項第3款	515,200	本公司董事長兼總經理	本公司董事長兼總經理	林有義	證券交易法第43條之6第1項第3款	50,010,000	持有本公司11.40%股份	本公司董事長	吳佳璿	證券交易法第43條之6第1項第3款	91,000	本公司業務部副總經理	本公司業務部副總經理	黃信雄	證券交易法第43條之6第1項第3款	990,000	孫公司世華精密副總經理	本公司經理人	徐宛玲	證券交易法第43條之6第1項第3款	181,400	本公司財務部協理	本公司財務部協理						江淑華	證券交易法第43條之6第1項第3款	60,700	本公司資材部協理	本公司資材部協理						陳火木	證券交易法第43條之6第1項第3款	60,700	本公司製造部協理	本公司製造部協理						梁家銘	證券交易法第43條之6第1項第2款	91,000	本公司研發部經理	本公司研發部經理						陳尤莉	證券交易法第43條之6第1項第2款	7,000,000	無	無						王應涵	證券交易法第43條之6第1項第2款	3,000,000	無	無						何文綺	證券交易法第43條之6第1項第2款	2,000,000	無	無	<table border="1"> <thead> <tr> <th>私募對象(註5)</th> <th>資格條件(註6)</th> <th>認購數量</th> <th>與公司關係</th> <th>參與公司經營情形</th> </tr> </thead> <tbody> <tr> <td>林有欽</td> <td>證券交易法第43條之6第1項第3款</td> <td>515,200</td> <td>本公司董事長兼總經理</td> <td>本公司董事長兼總經理</td> </tr> <tr> <td>吳佳璿</td> <td>證券交易法第43條之6第1項第3款</td> <td>91,000</td> <td>本公司業務部副總經理</td> <td>本公司業務部副總經理</td> </tr> <tr> <td>徐宛玲</td> <td>證券交易法第43條之6第1項第3款</td> <td>181,400</td> <td>本公司財務部協理</td> <td>本公司財務部協理</td> </tr> <tr> <td>江淑華</td> <td>證券交易法第43條之6第1項第3款</td> <td>60,700</td> <td>本公司資材部協理</td> <td>本公司資材部協理</td> </tr> <tr> <td>陳火木</td> <td>證券交易法第43條之6第1項第3款</td> <td>60,700</td> <td>本公司製造部協理</td> <td>本公司製造部協理</td> </tr> <tr> <td>梁家銘</td> <td>證券交易法第43條之6第1項第2款</td> <td>91,000</td> <td>本公司研發部經理</td> <td>本公司研發部經理</td> </tr> <tr> <td>陳尤莉</td> <td>證券交易法第43條之6第1項第2款</td> <td>7,000,000</td> <td>無</td> <td>無</td> </tr> <tr> <td>王應涵</td> <td>證券交易法第43條之6第1項第2款</td> <td>3,000,000</td> <td>無</td> <td>無</td> </tr> <tr> <td>何文綺</td> <td>證券交易法第43條之6第1項第2款</td> <td>2,000,000</td> <td>無</td> <td>無</td> </tr> </tbody> </table>	私募對象(註5)	資格條件(註6)	認購數量	與公司關係	參與公司經營情形	林有欽	證券交易法第43條之6第1項第3款	515,200	本公司董事長兼總經理	本公司董事長兼總經理	吳佳璿	證券交易法第43條之6第1項第3款	91,000	本公司業務部副總經理	本公司業務部副總經理	徐宛玲	證券交易法第43條之6第1項第3款	181,400	本公司財務部協理	本公司財務部協理	江淑華	證券交易法第43條之6第1項第3款	60,700	本公司資材部協理	本公司資材部協理	陳火木	證券交易法第43條之6第1項第3款	60,700	本公司製造部協理	本公司製造部協理	梁家銘	證券交易法第43條之6第1項第2款	91,000	本公司研發部經理	本公司研發部經理	陳尤莉	證券交易法第43條之6第1項第2款	7,000,000	無	無	王應涵	證券交易法第43條之6第1項第2款	3,000,000	無	無	何文綺	證券交易法第43條之6第1項第2款	2,000,000	無	無
私募對象(註5)	資格條件(註6)	認購數量	與公司關係	參與公司經營情形	私募對象(註5)	資格條件(註6)	認購數量	與公司關係	參與公司經營情形																																																																																																																																															
中華開發工業銀行	證券交易法第43條之6第1項第1款	204,000,000	財務性投資人	無	林有欽	證券交易法第43條之6第1項第3款	515,200	本公司董事長兼總經理	本公司董事長兼總經理																																																																																																																																															
林有義	證券交易法第43條之6第1項第3款	50,010,000	持有本公司11.40%股份	本公司董事長	吳佳璿	證券交易法第43條之6第1項第3款	91,000	本公司業務部副總經理	本公司業務部副總經理																																																																																																																																															
黃信雄	證券交易法第43條之6第1項第3款	990,000	孫公司世華精密副總經理	本公司經理人	徐宛玲	證券交易法第43條之6第1項第3款	181,400	本公司財務部協理	本公司財務部協理																																																																																																																																															
					江淑華	證券交易法第43條之6第1項第3款	60,700	本公司資材部協理	本公司資材部協理																																																																																																																																															
					陳火木	證券交易法第43條之6第1項第3款	60,700	本公司製造部協理	本公司製造部協理																																																																																																																																															
					梁家銘	證券交易法第43條之6第1項第2款	91,000	本公司研發部經理	本公司研發部經理																																																																																																																																															
					陳尤莉	證券交易法第43條之6第1項第2款	7,000,000	無	無																																																																																																																																															
					王應涵	證券交易法第43條之6第1項第2款	3,000,000	無	無																																																																																																																																															
					何文綺	證券交易法第43條之6第1項第2款	2,000,000	無	無																																																																																																																																															
私募對象(註5)	資格條件(註6)	認購數量	與公司關係	參與公司經營情形																																																																																																																																																				
林有欽	證券交易法第43條之6第1項第3款	515,200	本公司董事長兼總經理	本公司董事長兼總經理																																																																																																																																																				
吳佳璿	證券交易法第43條之6第1項第3款	91,000	本公司業務部副總經理	本公司業務部副總經理																																																																																																																																																				
徐宛玲	證券交易法第43條之6第1項第3款	181,400	本公司財務部協理	本公司財務部協理																																																																																																																																																				
江淑華	證券交易法第43條之6第1項第3款	60,700	本公司資材部協理	本公司資材部協理																																																																																																																																																				
陳火木	證券交易法第43條之6第1項第3款	60,700	本公司製造部協理	本公司製造部協理																																																																																																																																																				
梁家銘	證券交易法第43條之6第1項第2款	91,000	本公司研發部經理	本公司研發部經理																																																																																																																																																				
陳尤莉	證券交易法第43條之6第1項第2款	7,000,000	無	無																																																																																																																																																				
王應涵	證券交易法第43條之6第1項第2款	3,000,000	無	無																																																																																																																																																				
何文綺	證券交易法第43條之6第1項第2款	2,000,000	無	無																																																																																																																																																				

實際認購(或轉換)價格(註7)	15元	3.3元
實際認購(或轉換)價格與參考價格差異(註7)	實際認購價格為參考價格16.91元之約90%,雙方議定15元。	實際認購價格為參考價格3.71元與董事會決議3.3元,約94%
辦理私募對股東權益影響(如:造成累積虧損增加...)	資本公積增加	資本公積增加
私募基金運用情形及計畫執行進度	本次私募現金增資計畫已如期於96年第4季執行完畢。	本次私募現金增資計畫已如期於106年第4季執行完畢。
私募效益顯現情形	增加營運資金、償還銀行借款以節省利息支出。	增加營運資金、償還銀行借款。

註1:欄位多寡視實際辦理次數調整,若有分次辦理私募有價證券者應分別列示。

註2:係填列普通股、特別股、轉換特別股、附認股權特別股、普通公司債、轉換公司債、附認股權公司債、海外轉換公司債、海外存託憑證及員工認股權憑證等私募有價證券種類。

註3:屬私募公司債而無需股東會通過者,應填列董事會通過日期與數額。

註4:辦理中之私募案件,若已洽定應募人者,並將應募人名稱或姓名及與公司之關係予以列明。

註5:欄位多寡視實際數調整。

註6:係填列證券交易法第43條之6第1項第1款、第2款或第3款。

註7:實際認購(或轉換)價格,係指實際辦理私募有價證券發行時,所訂之認購(或轉換)價格。

三、最近年度及截至年報刊印日止子公司持有或處分本公司股票情形：無

四、其他必要補充說明事項：

1、本公司尚未完成之上櫃承諾事項：無

玖、依證券交易第三十六條第三項第二款所定對股東權益或證券價格有重大影響之事項：

1、本公司分別於108年10月18日及109年4月23日配合檢調單位搜索本公司位於新北市三重區辦公室。

2、109年2月13日本公司前董事長林有欽先生收到新北地檢署起訴書。

3、前董事長林有欽先生於109年3月25日董事會辭去董事長職務，並改選法人董事福優投資有限公司(代表人:康榮寶)擔任新任董事長，109年5月8日董事會並通過康

榮寶先生兼任總經理職務。



恩得利工業股份有限公司

董事長：福優投資有限公司

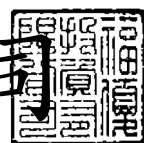

康榮寶

